

FOND MEMORIJAIA

FOND KANTONA SARAJEVO ZA IZGRADNJU I OČUVANJE
GROBALJA ŠEMIDA I POGINULIH BORACA, MEMORIJALNIH
CENTARA I SPOMEN-OBLJEZJA ŽRTAVA GENOCIDA

MEMORIAL FUND

SARAJEVO CANTON FUND FOR CONSTRUCTION
AND PRESERVATION OF VETERAN'S CEMETERIES, MEMORIAL
CENTERS, AND MONUMENTS FOR GENOCIDE VICTIMS

BROJ PROTOKOLA:13-23-491/18

BROJ JAVNE NABAVKE: 5

TENDERSKA DOKUMENTACIJA

NABAVKA I MONTAŽA VITRINA I DRUGOG NAMJEŠTAJA ZA MUZEJSKU POSTAVKU HEROJIMA OSLOBODILAČKOG RATA U MULTIMEDIJALNOM CENTRU KOVAČI

KONKURENTSKI ZAHTJEV JAVNE NABAVKE

Sarajevo, novembar 2018. godina

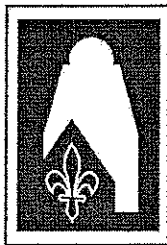

FOND MEMORIJALA

FOND KANTONA SARAJEVO ZA IZGRADNJU I OČUVANJE
GROBALJA ŠEHIDA I POGINULIH BORAČA, MEMORIJALNIH
CENTARA I SPOMEN-OBILJEŽJA ŽRTAVA GENOCIDA

MEMORIAL FUND

SARAJEVO CANTON FUND FOR CONSTRUCTION
AND PRESERVATION OF VETERAN'S CEMETERIES, MEMORIAL
CENTERS, AND MONUMENTS FOR GENOCIDE VICTIMS

Broj: 13-23-491/18
Sarajevo, 16.11.2018. godine

UGOVORNI ORGAN

FOND MEMORIJALA

Širokac 22

71000 Sarajevo

IDB:4200305180002

Web stranica: www.dasenezaboravi.org.ba

NAZIV PONUĐAČA

ADRESA PONUĐAČA

Predmet: konkurentski zahtjev za dostavu ponuda – Za nabavku i montažu vitrina i drugog namještaja za muzejsku postavku herojima oslobođilačkog rata u multimedijalnom centru Kovači

U ime Fonda memorijala Kantona Sarajevo (u daljem tekstu: Ugovorni organ), pozivamo Vas da dostavite ponudu u postupku konkurentskog zahtjeva za nabavku roba – *“Nabavka i montaža vitrina i drugog namještaja za muzejsku postavku herojima oslobođilačkog rata u multimedijalnom centru Kovači.* Procedura javne nabavke obaviti će se u skladu sa Zakonom o javnim nabavkama BiH (*“Službeni glasnik BiH” broj 39/14*) (u daljem tekstu: Zakon), podzakonskim aktima, koji su na snazi, i ovom tenderskom dokumentacijom (u daljem tekstu: TD).

Tenderska dokumentacija se može preuzeti sa portala Agencije za javne nabavke (*e-nabavke*). Sva komunikacija sa ponuđačima obavljat će se u formi i na način definisan u sistemu *e-nabavki*.

Za tendersku dokumentaciju se ne plaća novčana naknada.

Na osnovu člana 52. stav (4) Zakona o javnim nabavkama BiH, nema privrednih subjekata koji su isključeni iz postupka javne nabavke, zbog postojanja sukoba interesa.

Redni broj nabavke je 156; referentni broj iz Plana nabavki je 5; broj postupka 13-23-491/18; obavještenje objavljeno na Portalu javnih nabavki dana **16.11.2018. godine**, zajedno sa tenderskom dokumentacijom.

Vrsta postupka javne nabavke: konkurentski zahtjev za dostavu ponuda.

Procjenjena vrijednost nabavke: **38.400,00 KM bez PDV-a.**

Vrsta ugovora javne nabavke: robe.

Nije predviđeno zaključivanje okvirnog sporazuma.

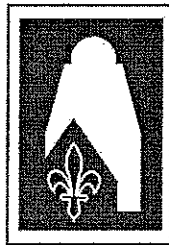

FOND MEMORIJAIA

FOND KANTONA SARAJEVO ZA IZGRADNJU I OČUVANJE
GROBALJA ŠEHIDA I POGINULIH BORACA, MEMORIJALNIH
CENTARA I SPOMEN-OBILJEŽJA ŽRTAVA GENOCIDA

MEMORIAL FUND

SARAJEVO CANTON FUND FOR CONSTRUCTION
AND PRESERVATION OF VETERAN'S CEMETERIES, MEMORIAL
CENTERS, AND MONUMENTS FOR GENOCIDE VICTIMS

PODACI O PREDMETU NABAVKE

1. Predmet i uslovi nabavke

1.1. Predmet ovog postupka su robe – "Nabavka i montaža vitrina i drugog namještaja za muzejsku postavku herojima oslobođilačkog rata u multimedijalnom centru Kovači", na osnovu potreba Ugovornog organa, predviđenih u budžetu/finansijskom planu za 2018. godinu.

1.2. Oznaka i naziv iz JRJN: 39171000-1 – izložbene vitrine.

1.3. Mjesto isporuke i ugradnje robe: Memorijalni centar Kovači – prostor za muzejsku postavku, Sarajevo, Širokac br. 1.

1.4. Rok za isporuku i ugradnju robe: prema najpovoljnijoj ponudi.

U slučaju kašnjenja u isporuci i ugradnji opreme, do kojeg je došlo krivicom odabranog ponuđača, isti će platiti ugovornu kaznu, u skladu sa Zakonom o obligacionim odnosima u iznosu od 1% vrijednosti ugovora, za svaki dan kašnjenja do urednog ispunjenja, s tim da ukupan iznos ugovorne kazne ne može prijeći 10%, od ukupno ugovorene vrijednosti roba, koja je predmet ugovora. Odabrani ponuđač je dužan platiti ugovornu kaznu u roku od 7 (sedam) dana od dana prijema zahtjeva za plaćanje od Ugovornog organa.

Ugovorni organ neće naplatiti ugovornu kaznu ukoliko je do kašnjenja došlo usljed više sile. Pod višom silom se podrazumijeva slučaj kada ispunjenje obaveze postane nemoguće zbog vanrednih vanjskih događaja, na koje izabrani ponuđač nije mogao uticati niti ih predviđjeti.

2. Uslovi za učešće i potrebni dokazi

2.1. Da bi učestvovao u konkretnom postupku javne nabavke, ponuđač treba zadovoljiti minimalne kvalifikacione uslove, propisane članom 45.-49. Zakona, koji se odnose na:

- ličnu sposobnost ponuđača iz člana 45. stav (1) Zakona;
- pravo ponuđača na obavljanje profesionalne djelatnosti, koja je u vezi sa predmetom nabavke, a u skladu sa članom 46. Zakona;
- ekonomsku i finansijsku sposobnost ponuđača u skladu sa članom 47. Zakona;
- tehničku i profesionalnu sposobnost ponuđača u skladu sa članom 48. i 49. Zakona.

2.2. Ponuđači, uz ponudu, trebaju dostaviti dokumentaciju, kojom potvrđuju da ispunjavaju uslove tražene tačkom 2.1. konkurentskog zahtjeva za dostavu ponuda, i to:

a) U svrhu dokazivanja lične sposobnosti ponuđač je dužan dostaviti izjavu popunjenu i ovjerenu od strane nadležnog organa, u skladu sa formom, koja je prilog konkurentskog zahtjeva kao *Aneks 3*. Ponuđač, kojem bude dodijeljen ugovor, dužan je u roku od 5 (pet) dana dostaviti dokumente iz člana 45. stav (2) Zakona, kojima dokazuje vjerodostojnost date izjave, odnosno ispunjenje uslova definisanih tačkom 2.1. pod a). Dostavljeni dokumenti trebaju biti originali ili ovjerene fotokopije i ne mogu biti stariji od 3 (tri) mjeseca, računajući od dana dostavljanja ponude. Za dokumente iz tačke a) stava (2) član 45. Zakona, nadležan je Sud BiH.

b) U svrhu dokazivanja prava na obavljanje profesionalne djelatnosti, u skladu sa članom 46. Zakona, ponuđač je dužan dostaviti dokaz o registraciji u odgovarajućem profesionalnom ili drugom registru, u zemlji u kojoj je registrovan, ili obezbijediti posebnu izjavu ili potvrdu nadležnog organa, kojom se dokazuje njegovo pravo da obavlja profesionalnu djelatnost, koja je u vezi sa predmetom nabavke.



FOND MEMORIJAIA

FOND KANTONA SARAJEVO ZA IZGRADNJU I OČUVANJE
GROBALJA ŠEHIDA I POGINULIH BORAČA, MEMORIALNIH
CENTARA I SPOMEN-OBILJEŽJA ŽRTAVA GENOCIDA

MEMORIAL FUND

SARAJEVO CANTON FUND FOR CONSTRUCTION
AND PRESERVATION OF VETERAN'S CEMETERIES, MEMORIAL
CENTERS, AND MONUMENTS FOR GENOCIDE VICTIMS

Dostavljeni dokazi se priznaju, bez obzira na kojem nivou vlasti su izdati. Dokazi koji se dostavljaju trebaju biti originali ili ovjerene fotokopije.

Dokument 1: Aktuelni izvod iz sudskog registra (ne stariji od 30 dana), ID i PDV broj.

c) U svrhu dokazivanja ekonomske i finansijske sposobnosti ponuđač je dužan dostaviti izjavu, popunjenu i ovjerenu od strane ovlaštenog lica ponuđača, u skladu sa formom, koja je prilog konkurentskog zahtjeva kao *Aneks 4*, i obične fotokopije dokumenata, kojim se dokazuje ispunjavanje uslova postavljenih u tački 2.1. pod c), a koji su u skladu sa članom 47. Zakona. Ponuđač, kojem bude dodijeljen ugovor, dužan je u roku od 5 (pet) dana dostaviti dokumente definisane ovom tačkom, kojim dokazuje vjerodostojnost date izjave. Dostavljeni dokumenti trebaju biti originali ili ovjerene fotokopije i ne mogu biti stariji od 3 (tri) mjeseca, računajući od dana dostavljanja ponude.

Dokument 2: Potvrda Centralne banke BiH.

d) Tehnička i profesionalna sposobnost - član 49. Zakona

Što se tiče tehničke i profesionalne sposobnosti, ponuđači trebaju ispuniti sljedeće minimalne uslove:

- da ima najmanje 2 (dva) uspješno realizovana ugovora, čija je složenost ista ili slična predmetnoj nabavci (nabavka i ugradnja izložbenih vitrina) u predhodne 3 (tri) godine, i čija je zbirna vrijednost minimalno jednaka iznosu procjenjene vrijednosti predmetne nabavke (38.400,00 KM bez PDV-a);

U svrhu dokazivanja tehničke i profesionalne sposobnosti, ponuđač je dužan dostaviti sljedeće dokumente:

- spisak izvršenih ugovora, u skladu s članom 48. stav (2) Zakona o javnim nabavkama BiH, a koji su u vezi s predmetnom nabavkom, za period ne duži od 3 (tri) godine ili od datuma registracije, odnosno početka poslovanja, ako je ponuđač registriran, odnosno počeo s radom prije manje od 3 (tri) godine (čija je vrijednost minimalno 38.400,00 KM bez PDV-a);

Dokument 3: Referenc lista popunjena i ovjerena od strane dobavljača - obrazac dat u tenderskoj dokumentaciji kao *Aneks 7*

Uz spisak izvršenih ugovora ponuđač je dužan dostaviti potvrde koje su izdali krajnji korisnici, a koje obavezno sadrže: naziv i sjedište ugovornih strana ili privrednih subjekata, predmet ugovora, vrijednost ugovora, vrijeme i mjesto izvršenja ugovora i navode o uredno izvršenim ugovorima. U slučaju da se takva potvrda iz objektivnih razloga, ne može dobiti od ugovorne strane, koja nije ugovorni organ, važi izjava ponuđača o uredno izvršenim ugovorima, uz predočenje dokaza o učinjenim pokušajima da se takve potvrde obezbijede.

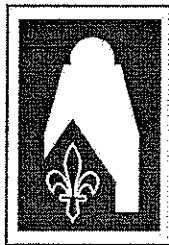

FOND MEMORIJAIA

FOND KANTONA SARAJEVO ZA IZGRADNJU I OČUVANJE
GROBALJA ŠEHIDA I POGINULIH BORAČA, MEMORIJALNIH
CENTARA I SPOMEN-OBIJEKTA ŽRTAVA GENOCIDA

MEMORIAL FUND

SARAJEVO CANTON FUND FOR CONSTRUCTION
AND PRESERVATION OF VETERAN'S CEMETERIES, MEMORIAL
CENTERS, AND MONUMENTS FOR GENOCIDE VICTIMS

Dokument 4: Minimalno 2 (dvije) potvrde o uspješnoj realizaciji ugovora sa referenc list

Ponuđač je, uz ponudu, dužan dostaviti originale ili ovjerene fotokopije dokumenata, kojim dokazuje tehničku i profesionalnu sposobnost.

2.3. Ukoliko Ugovorni organ bude imao sumnje o postojanju okolnosti vezanih za ličnu sposobnost ponuđača, isti će se obratiti nadležnim organima s ciljem pribavljanja potrebnih informacija u predmetnom postupku.

2.4. U skladu sa članom 45. stav (5) Zakona, Ugovorni organ može odbiti ponudu i ukoliko utvrdi da je ponuđač bio kriv za težak profesionalni propust počinjen tokom perioda od 3 (tri) godine, prije početka postupka, a koji Ugovorni organ može dokazati na bilo koji način, posebno, značajni i/ili nedostaci, koji se ponavljaju u izvršenju bitnih zahtjeva ugovora, koji su doveli do njegovog prijevremenog raskida, nastanka štete ili drugih sličnih posljedica, zbog namjere ili nemara privrednog subjekta, određene težine.

2.5. U slučaju da se u ponudi ne dostave dokazi iz tačke 2.2. ove TD, ili se ne dostave na način, kako je naprijed traženo, ponuđač će biti isključen iz daljeg učešća zbog neispunjavanja navedenih uslova za kvalifikaciju.

2.6. Ponuđač je obavezan, uz ponudu, dostaviti izjavu da će pri ugradnji opreme profesionalno i odgovorno surađivati sa izvođačem, koji bude izvodio zavšne zanatske radove i radove na elektro instalacijama u istom prostoru i u isto vrijeme.

2.7. U skladu sa članom 52. Zakona, kao i sa drugim važećim propisima u BiH, Ugovorni organ će odbiti ponudu ukoliko je ponuđač, koji je dostavio ponudu, dao ili namjerava dati sadašnjem ili bivšem zaposleniku Ugovornog organa poklon u vidu novčanog iznosa ili u nekom drugom obliku, u pokušaju da izvrši utjecaj na neki postupak ili odluku ili na sam tok postupka javne nabavke. Ugovorni organ će u pisanoj formi obavijestiti ponuđača i Agenciju za javne nabavke o odbijanju ponude, te o razlozima za to, i o tome će napraviti zabilješku u izvještaju o postupku javne nabavke. Ponuđač je dužan, uz ponudu, dostaviti i posebnu pismenu izjavu da nije nudio mito niti učestvovao u bilo kakvim radnjama, čiji je cilj korupcija u javnoj nabavci. Ukoliko ponuđač ne dostavi navedenu izjavu, ponuda će biti odbačena. Izjava je prilog tenderskoj dokumentaciji kao *Aneks 5*.

2.7. Garancija za dobro izvršenje ugovora i kvalitet isporučene i ugrađene opreme

2.7.1. Ponuđači su dužni dostaviti pismenu izjavu ponuđača da će u roku od 15 (petnaest) dana, računajući od dana potpisivanja ugovora dostaviti:

- garanciju u vidu mjenice i mjenične za uredno izvršenje ugovora u iznosu od 5% od vrijednosti ugovora sa PDV-om, sa rokom trajanja garancije do potpune realizacije ugovora;
- i pismenu izjavu ponuđača da će u roku od 10 (deset) dana nakon internog tehničkog pregleda isporučene i ugrađene opreme dostaviti:
- bezuslovnu bankarsku garanciju u iznosu od 5% od vrijednosti isporučene i ugrađene opreme, sa PDV-om, za kvalitet isporučene i ugrađene opreme, sa rokom trajanja od 1 (jedne) godine plus 30 (trideset) dana.

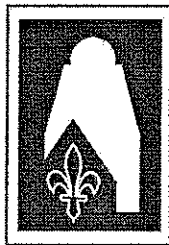

FOND MEMORIJAIA

FOND KANTONA SARAJEVO ZA IZGRADNJU I OČUVANJE
GROBALJA ŠEHIDA I POGINULIH BORACA, MEMORIALNIH
CENTARA I SPOMEN-OBIJEZJA ŽRTAVA GENOCIDA

MEMORIAL FUND

SARAJEVO CANTON FUND FOR CONSTRUCTION
AND PRESERVATION OF VETERAN'S CEMETTERIES, MEMORIAL
CENTERS, AND MONUMENTS FOR GENOCIDE VICTIMS

2.7.2. Garancija za uredno izvršenje ugovora i garancija za kvalitet isporučene i ugrađene opreme trebaju biti dostavljene u formi, koja je sastavni dio TD kao *Aneks 8 i Aneks 9*.

2.7.3. Ukoliko garancija za uredno izvršenje ugovora nije dostavljena na propisan način, shodno uslovima iz tenderske dokumentacije, i u roku propisanom ovom tenderskom dokumentacijom, zaključeni ugovor će se smatrati apsolutno ništavnim.

2.7.4. Ukoliko ne nastupi niti jedan od slučajeva, koji bi zahtijevao realizaciju garancije za uredno izvršenje ugovora i garancije za kvalitet isporučene i ugrađene opreme, Ugovorni organ će, po isteku rokova, na koji su izdate garancije, izvršiti povrat dokumenata, koji predstavljaju garanciju za uredno izvršenje ugovora i garanciju za kvalitet isporučene i ugrađene opreme, prema uslovima iz ugovora.

2.7.5. U slučaju da Ponuđač traži avans, dužan je dostaviti mjenicu sa mjeničnom izjavom na ime obezbjeđenja avansnog plaćanja, 10 (deset) dana od potpisivanja ugovora, sa rokom važnosti: 30 (trideset) dana od obavijesti o završetku radova na ugradnji opreme. Također ponuđač koji traži avans dužan je u ponudi dati izjavu da traži avans. Visina avansa je maksimalno 30 % od vrijednosti ponude.

2.7.6. Povrat ili zadržavanje garancije za uredno izvršenje ugovora i garancije za kvalitet isporučene i ugrađene opreme, vršit će se u skladu sa Pravilnikom o obliku garancije za ozbiljnost ponude i izvršenje ugovora.

3. *Zahtjevi po pitanju jezika*

3.1. Ponuda se dostavlja na jednom od službenih jezika u Bosni i Hercegovini, na latiničnom ili ćiriličnom pismu. Sva ostala dokumentacija uz ponudu treba biti na jednom od službenih jezika u Bosni i Hercegovini.

3.2. Izuzetno, dio prapratne dokumentacije (katalozi, brošure, i sl.) može biti i na drugom jeziku.

4. *Priprema ponude*

4.1. Ponuđač snosi sve troškove u vezi sa pripremom i dostavljanjem ponude. Ugovorni organ nije odgovoran niti dužan snositi te troškove.

4.2. Ponuda se izrađuje na način da čini cjelinu i treba biti napisana neizbrisivom tintom. Ispravke u ponudi trebaju biti izrađene na način da su vidljive i potvrđene potpisom ponuđača, uz navođenje datuma ispravke. Ponuda se čvrsto uvezuje na način da se onemogući naknadno vađenje ili umetanje listova, osim garantnih dokumenata. Dijelove ponude, kao što su uzorci, katalozi, mediji za pohranjivanje podataka i sl., koji ne mogu biti uvezani, ponuđač obilježava nazivom i navodi u sadržaju ponude kao dio ponude. Sve strane ponude trebaju biti numerisane na način da je vidljiv redni broj stranice ili lista, u skladu sa članom 8. stav (6) i (7) Uputstva za pripremu modela TD i ponude. Ako ponuda sadrži štampanu literaturu, brošure, kataloge i sl., koji imaju izvorno numerisane brojeve, onda se ti dijelovi ponude ne moraju dodatno numerisati.

4.3. Ponuđač dostavlja ponudu u originalu i ista treba biti zapečaćena u neprovidnoj kovrti, sa pečatom i potpisom ponuđača, te imenom i adresom ponuđača. Ponuđač može, do isteka roka za dostavu ponude, dostaviti izmjenu ili dopunu svoje ponude. Izmjena ili dopuna ponude dostavlja se na isti način kao i osnovna ponuda s obaveznom naznakom da se radi o izmjeni ili dopuni ponude.

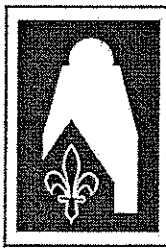

FOND MEMORIJAIA

FOND KANTONA SARAJEVO ZA IZGRADNJU I OČUVANJE
GROBALJA ŠEHIDA I POGINULIH BORACA, MEMORIJALNIH
CENTARA I SPOMEN-OBILJEŽJA ŽRTAVA GENOCIDA

MEMORIAL FUND

SARAJEVO CANTON FUND FOR CONSTRUCTION
AND PRESERVATION OF VETERAN'S CEMETERIES, MEMORIAL
CENTERS, AND MONUMENTS FOR GENOCIDE VICTIMS

4.4. Ponuđač može, do isteka roka za dostavu ponude, pisanom izjavom odustati od svoje dostavljene ponude. Pisana izjava se dostavlja na isti način kao i ponuda, sa obaveznom naznakom da se radi o odustajanju od ponude. U tom slučaju neotvorena ponuda se vraća ponuđaču.

4.5. Ponuđač može napraviti spisak informacija, koje bi se trebale smatrati povjerljivim. Obrazac je dat u *Aneksu 6* TD. Ukoliko ponuđač ne dostavi obrazac ili dostavi nepopunjen obrazac povjerljivih podataka, znači da iste nema i njegova ponuda, po tom osnovu, neće biti proglašena neprihvatljivom. Ako ponuđač označi povjerljivim podatke koji se, u skladu sa članom 11. Zakona, ne mogu proglasiti povjerljivim, Ugovorni organ ih neće smatrati povjerljivim, a ponuda ponuđača neće biti odbijena.

5. Način određivanja cijene ponude

5.1. Ponuđač izražava cijenu ponude u konvertibilnim markama (KM). Cijena ponude piše se brojevima i slovima. U slučaju neslaganja iznosa upisanih bročano i slovima, prednost se daje iznosu upisanom slovima.

5.2. U cijenu ponude, bez obzira na dodatnu vrijednost, trebaju biti uračunati svi troškovi, s tim da se popusti posebno navode, u koloni posebno naznačenoj u Specifikaciji iz *Aneksa 1 i 2* ove TD. Uz cijenu ponude se obavezno navodi cijena ponude (bez PDV-a), ponuđeni popust i na kraju cijena ponude sa uključenim popustom (bez PDV-a). Ukoliko ponuđač nije PDV obveznik, ne prikazuje PDV i u obrascu za cijenu ponude, na mjestu gdje se upisuje pripadajući iznos PDV-a, upisuje 0,00. Ukoliko ponuđač ne iskaže popust na način da je posebno iskazan u Specifikaciji iz *Aneksa 1 i 2* ove TD, smatrat će se da nije ponudio popust. Posebno se prikazuje PDV na cijenu ponude sa uračunatim popustom. Na kraju se daje vrijednost ugovora (cijena ponude sa uključenim popustom) + PDV.

5.3. Ponuđač može ponuditi samo jednu cijenu i ne može je mijenjati. O cijeni se neće pregovarati.

5.4. Cijena ponude je nepromjenjiva u toku trajanja ugovora, osim u slučaju promjena vezanih za zakonske obaveze, o kojima je ponuđač obavezan obavijestiti Ugovornog organa.

6. Kriterij dodjele ugovora i cijena

6.1. U skladu sa članom 64. Zakona, kriterij za dodjelu ugovora je **ekonomski najpovoljnija ponuda**.

6.2. Ekonomski najpovoljnija ponuda definiše se u smislu sljedećih potkriterija:

- cijena	učešće	90%
- rok za isporuku i ugradnju robe	učešće	10%

6.3. Ugovor će se dodijeliti ponuđaču, koji je dostavio najbolje ocijenjenu prihvatljivu ponudu. Ocjenjivanje se vrši u skladu sa sljedećom formulom:

$$G=P+T$$

Pri čemu je:

G - ukupan broj bodova

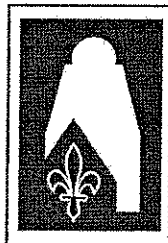

FOND MEMORIJAIA

FOND KANTONA SARAJEVO ZA IZGRADNJU I OČUVANJE
GROBALJA SEHIDA I POGINULIH BORAČA, MEMORIJALNIH
CENTARA I SPOMEN-OBILJEŽJA ŽRTAVA GENOCIDA

MEMORIAL FUND

SARAJEVO CANTON FUND FOR CONSTRUCTION
AND PRESERVATION OF VETERAN'S CEMETERIES, MEMORIAL
CENTERS, AND MONUMENTS FOR GENOCIDE VICTIMS

P – broj bodova, koji je dobio ponuđač za ponuđenu cijenu

T – broj bodova, koji je dobio ponuđač za rok pružanja usluge

6.4. Cijena

Maksimalan broj bodova (90) će se dodijeliti ponuđaču, koji je ponudio najnižu bruto cijenu (uključujući i sve indirektno poreze). Drugi ponuđači će, u skladu s tim, dobiti manji broj bodova, prema sljedećoj formuli:

$$P = P/Pt \times [90]$$

Pri čemu je:

P - broj bodova, koji je ponuđač dobio za ponuđenu cijenu

P1 - najniža cijena, koja je ponuđena u postupku ove javne nabavke

Pt - cijena koja je predložena u ponudi, koja je predmet ocjene

[90] - maksimalan broj bodova koji je dodijeljen ponuđaču, koji je ponudio najnižu cijenu

6.5. Rok za isporuku i ugradnju robe

Maksimalan broj bodova (10) će se dodijeliti ponuđaču, koji je ponudio najkraći rok za isporuku i ugradnju robe. Drugi ponuđači će, u skladu s tim, dobiti manji broj bodova, prema sljedećoj formuli:

$$T = T_s/T_t \times [10]$$

Pri čemu je:

T - broj bodova koji je dodijeljen ponuđaču za ponuđeni rok za isporuku i ugradnju robe

Ts - najkraći ponuđeni rok za isporuku i ugradnju robe, koji je ponuđen u postupku ove javne nabavke

Tt – rok ponuđen u ponudi, koja se ocjenjuje

[10] - broj bodova, koji je dodijeljen ponuđaču, koji je ponudio najkraći rok za isporuku i ugradnju robe

6.6. U slučaju da, u konačnom zbiru bodova, dvije ponude dobiju isti broj bodova, prednost se daje ponuđaču, koji je, u skladu sa kriterijem cijene, ponudio manju cijenu, te će ugovor biti dodijeljen tom ponuđaču.

6.7. Ugovorni organ će, u svrhu poređenja ponuda, primijeniti preferencijalni tretman domaćeg, u skladu sa Odlukom o obaveznoj primjeni preferencijalnog tretmana domaćeg ("Službeni glasnik BiH", broj 103/14). U svrhu poređenja ponuda, Ugovorni organ će umanjiti cijene domaćih ponuda za preferencijalni faktor od 15%, za ugovore koji se dodjeljuju u 2017. i 2018. godini.

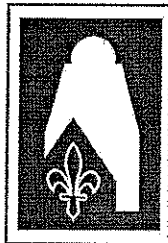

FOND MEMORIJAIA

FOND KANTONA SARAJEVO ZA IZGRADNJU I OČUVANJE
GROBALJA SEHIDA I POGINULIH BORAČA, MEMORIJALNIH
CENTARA I SPOMEN-OBLJEŽJA ŽRTAVA GENOCIDA

MEMORIAL FUND

SARAJEVO CANTON FUND FOR CONSTRUCTION
AND PRESERVATION OF VETERAN'S CEMETERIES, MEMORIAL
CENTERS, AND MONUMENTS FOR GENOCIDE VICTIMS

Domaćim ponudama se smatraju ponude, koje dostave pravna i fizička lica sa sjedištem u BiH i kod kojih je, najmanje 50% ukupne vrijednosti ponuđenih roba, porijeklom iz BiH. Za primjenu preferencijalnog tretmana domaćeg, ponuđač će dati izjavu u *Aneksu 1*. Ugovorni organ zadržava pravo provjere i naknadnog zahtijevanja dokaza o uživanju preferencijalnog tretmana, kada to bude neophodno.

7. *Period važenja ponude*

Važenje ponude je 60 (šesdeset) dana, računajući od isteka roka za podnošenje ponuda.

8. *Način dostavljanja ponude*

8.1. Ponuda se dostavlja u zatvorenoj koverti na sljedeću adresu:

Kanton Sarajevo, Fond memorijala Kantona Sarajevo, Širokac 22, 71000 Sarajevo.

8.2. Na koverti ponude treba biti naznačeno:

- a) naziv i adresa Ugovornog organa;
- b) naziv i adresa ponuđača (u lijevom gornjem uglu koverti);
- c) evidencijski broj nabavke;
- d) naziv predmeta nabavke;
- e) naznaka "NE OTVARAJ".

9. *Rok za dostavljanje ponuda i otvaranje ponuda*

9.1. Rok za dostavljanje ponuda ističe 30.11.2018. godine u 13:00 sati. Javno otvaranje ponuda obaviti će se istog dana, 30.11.2018. godine, u 13:15 sati, u Sali, na adresi Ugovornog organa navedenoj u tački 8.1.

9.2. Ponude zaprimljene nakon isteka roka za prijem ponuda, vraćaju se neotvorene ponuđačima. Ponuđači, koji ponude dostavljaju poštom, preuzimaju rizik ukoliko ponude ne stignu do krajnjeg roka utvrđenog tenderskom dokumentacijom.

10. *Obavještenje o dodjeli*

Odluka o izboru najpovoljnijeg ponuđača bit će dostavljena ponuđačima najkasnije u roku od 7 (sedam) dana od dana donošenja odluke.

11. *Zaključenje ugovora i podugovaranje*

Ugovor će se zaključiti u skladu sa uslovima iz TD, prihvaćene ponude i Zakonom o obligacionim odnosima. Ponuđaču je dozvoljeno podugovaranje, u skladu sa uslovima propisanim članom 73. Zakona. Ponuđač, koji ima namjeru podugovaranja dužan je, u obrascu za ponudu, navesti naziv podgovarača i/ili dio ugovora, koji namjerava dati u podugovor (najmanje jednu od dvije informacije) čime je izrazio namjeru podugovaranja.

12. *Informacije o zaštiti prava ponuđača*

U slučaju da je Ugovorni organ, u toku postupka javne nabavke, izvršio povredu odredbi Zakona ili podzakonskih akata, ponuđač ima pravo uložiti žalbu Ugovornom organu, u elektronskoj formi, na način i u rokovima propisanim članovima 99. i 101. Zakona.

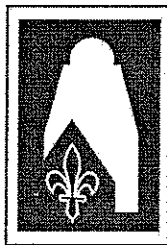

FOND MEMORIJAIA

FOND KANTONA SARAJEVO ZA IZGRADNJU I OČUVANJE
GROBLJA SEHIDA I POGINULIH BORACA, MEMORIJALNIH
CENTARA I SPOMEN-OBLJEZJA ŽRTAVA GENOCIDA

MEMORIAL FUND

SARAJEVO CANTON FUND FOR CONSTRUCTION
AND PRESERVATION OF VETERAN'S CEMETERIES, MEMORIAL
CENTERS, AND MONUMENTS FOR GENOCIDE VICTIMS

13. Nacrt Ugovora

Sastavni dio ove tenderske dokumentacije je Nacrt ugovora, u koji su uneseni svi elementi iz tenderske dokumentacije. Ponuđači su dužni, uz ponudu, dostaviti Nacrt ugovora, u koji su unijeli podatke iz svoje ponude, te parafirati sve listove Nacrta ugovora.

14. Neprirodno niska ponuđena cijena

14.1. U slučaju da Ugovorni organ ima sumnju da se radi o neprirodno niskoj cijeni ponude, ima mogućnost da provjeri cijene, u skladu sa odredbama Uputstva o načinu pripreme modela tenderske dokumentacije i ponuda („Službeni glasnik BiH“, broj 90/14), te zatraži pojašnjenje ponuđača u pogledu neprirodno niske cijene ponude, u formi i na način definisan u sistemu *e-nabavki*.

14.2. Po prijemu obrazloženja neprirodno niske cijene ponude, odluku će donijeti Ugovorni organ i o tome obavijestiti ponuđača, u formi i na način definisan u sistemu *e-nabavki*.

14.3. U slučaju da ponuđač odbije dati pismeno obrazloženje ili dostavi obrazloženje, iz kojeg se ne može utvrditi da će ponuđač biti u mogućnosti isporučiti i ugraditi robu po toj cijeni, Ugovorni organ takvu ponudu može odbiti.

15. Ostale informacije

15.1. Sve potrebne informacije, u vezi sa tenderskom dokumentacijom za predmetnu nabavku, mogu se dobiti od kontakt osobe, Amra Šljivnjak, na telefon 033 252 215, u vremenu od 8:00 do 14:00 sati.

15.2. Ugovorni organ zadržava pravo da zatraži od ponuđača naknadno pojašnjenje ponuda, a u skladu sa Zakonom.

15.3. Učesnici u postupku javne nabavke, ni na koji način ne smiju neovlašteno prisvajati, koristiti za vlastite potrebe niti prosljediti trećim licima podatke, rješenja ili dokumentaciju (informacije, planove, crteže, nacрте, modele, uzorke, kompjuterske programe i dr.), koji su im stavljeni na raspolaganje ili do kojih su došli, na bilo koji način u toku postupka javne nabavke.

15.4. Nakon prijema odluke o izboru najpovoljnijeg ponuđača ili odluke o poništenju postupka nabavke, a najkasnije do isteka roka za žalbu, Ugovorni organ će, po prijemu zahtjeva ponuđača, a najkasnije u roku od 2 (dva) dana od dana prijema zahtjeva, omogućiti uvid u svaku ponudu, uključujući dokumenta u skladu s članom 68. stav (3) Zakona, sa izuzetkom informacija ponuđača označenih kao povjerljive.

15.5. Ugovorni organ je obavezan provjeriti računsku ispravnost ponude. Kada izračuni vezani za pojedinačne stavke iz obrasca za cijenu ponude ili cijena ponude, bez obzira na dodatnu vrijednost, navedeni u ispunjenom obrascu za cijenu ponude, u ponudi ne odgovaraju metodologiji definisanoj u vezi sa načinom određivanja cijene iz ove TD, Ugovorni organ ih ispravlja u skladu sa tako propisanom metodologijom.

15.6. Ugovorni organ ispravlja i druge računске greške u obrascu za cijenu ponude i obrascu za dostavljanje ponude. Kada cijena ponude, bez obzira na dodatnu vrijednost, izražena u obrascu za cijenu ponude, ne odgovara cijeni ponude bez poreza na dodatnu vrijednost koja je izražena u obrascu za dostavljanje ponude, važi cijena ponude bez poreza na dodatnu vrijednost izražena u obrascu za cijenu ponude.

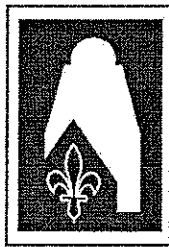

FOND MEMORIJALA

FOND KANTONA SARAJEVO ZA IZGRADNJU I OČUVANJE
GROBALJA ŠEHIDA I POGINULIH BORACA, MEMORIJALNIH
CENTARA I SPOMEN-OBIJEZJA ŽRTAVA GENOCIDA

MEMORIAL FUND

SARAJEVO CANTON FUND FOR CONSTRUCTION
AND PRESERVATION OF VETERAN'S CEMETERIES, MEMORIAL
CENTERS, AND MONUMENTS FOR GENOCIDE VICTIMS

15.7. Odgovor ponuđača na zahtjev za prihvatanje računске greške sastavni je dio zapisnika o pregledu i ocjeni ponude.

16. Pouka o pravnom lijeku

Žalba se izjavljuje Uredu za razmatranje žalbi, putem Ugovornog organa, elektronskim putem u roku i na način propisan Zakonom.

U ime Ugovornog organa – Komisija za Javne nabavke:

Indira Bihorac, predsjedavajuća Komisije

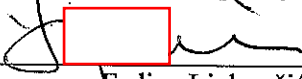

Fedina Ljubunčić, član Komisije



Mirsad Delalić, član Komisije

Aneksi i prilozi:

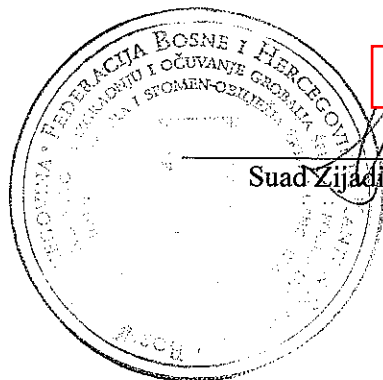
Sljedeći Aneksi/prilozi su sastavni dio tenderske dokumentacije:

- Aneks 1: Obrazac za dostavljanje ponude
- Aneks 2: Obrazac za cijenu ponude sa specifikacijom opreme
- Aneks 3: Izjava o ispunjenosti uslova iz člana 45. Zakona
- Aneks 4: Izjava o ispunjenosti uslova iz člana 47. Zakona
- Aneks 5: Pismena izjava iz člana 52. Zakona
- Aneks 6: Obrazac povjerljivih informacija
- Aneks 7: Referenc lista
- Aneks 8: Garancija za uredno izvršenje ugovora
- Aneks 9: Garancija za kvalitet isporučene i ugrađene opreme
- Prilog 1: Obavještenje o nabavci
- Prilog 2: Nacrt Ugovora
- Prilog 3: Arhitektonski nacrti



Suad Zijadić, direktor Fonda memorijala

Aneks 1

OBRAZAC ZA DOSTAVLJANJE PONUDE

Broj nabavke: 13-49-491/18

Broj obavještenja na Portalu javnih nabavki:

Broj ponude: _____

Datum: _____

UGOVORNI ORGAN:

Naziv ugovornog organa	Fond Kantona Sarajevo za izgradnju i očuvanje grobalja šehida i poginulih boraca, memorijalnih centara i spomen obilježja žrtava genocida
Adresa	Širokac br. 22
Sjedište	71 000 Sarajevo

PONUĐAČ:

Ukoliko ponudu dostavlja grupa ponuđača, upisuju se isti podaci za sve članove grupe ponuđača, kao i kada ponudu dostavlja samo jedan ponuđač, a pored naziva ponuđača koji je predstavnik grupe ponuđača upisuje se i podatak da je to predstavnik grupe ponuđača. Podugovarač se ne smatra članom grupe ponuđača u smislu postupka javne nabavke.

Naziv ponuđača	
Adresa	
Sjedište	
IDB/JIB	

KONTAKT OSOBA:

Ime i prezime	
Adresa	
Telefon	
Fax	
E-mail	

IZJAVA PONUĐAČA

(Ukoliko ponudu dostavlja grupa ponuđača, onda Izjavu ponuđača popunjava predstavnik grupe ponuđača.)

U postupku javne nabavke, koju ste pokrenuli i koja je objavljena na Portalu javnih nabavki, broj obavještenja o nabavci _____, dana _____, dostavljamo ponudu i izjavljujemo sljedeće:

1. U skladu sa sadržajem i zahtjevima tenderske dokumentacije br. _____ (broj nabavke koji je dao Ugovorni organ), ovom izjavom prihvatamo njene odredbe u cjelosti, bez ikakvih rezervi ili ograničenja.
2. Ovom ponudom odgovaramo zahtjevima iz tenderske dokumentacije za **robe**, u skladu sa uslovima utvrđenim u tenderskoj dokumentaciji i kriterijima, bez ikakvih rezervi ili ograničenja.
3. Cijena naše ponude (bez PDV-a) je _____ KM
 Popust koji dajemo na cijenu ponude je _____ KM
 Cijena naše ponude, sa uračunatim popustom je _____ KM
 PDV na cijenu ponude (sa uračunatim popustom) _____ KM
 Ukupna cijena za ugovor je _____ KM

U pogledu avansa izjavljujemo da potražujemo sljedeću vrijednost (ZAOKRUŽITI):

- a) Avans 10%
- b) Avans 20%
- c) Avans 30%

Rok isporuke i ugradnje robe je prema najpovoljnijoj ponudi.

U prilogu se nalazi i obrazac za cijenu naše ponude, koji je popunjen u skladu sa zahtjevima iz tenderske dokumentacije. U slučaju razlika u cijenama iz ove Izjave i Obrasca za cijenu ponude, relevantna je cijena iz obrasca za cijenu ponude.

4. U pogledu primjene preferencijalnog tretmana domaćeg izjavljujemo da (ZAOKRUŽITI):

- a) je ponuđač domaći privredni subjekt sa sjedištem u BiH i da je najmanje 50% ukupne vrijednosti ponuđenih roba, porijeklom iz BiH, stoga naša ponuda potpada pod odredbe o preferencijalnom tretmanu domaćeg;
- b) je ponuđač privredni subjekt registriran u zemlji potpisnici CEFTA 2006., odnosno sa sjedištem u i da je najmanje 50% ukupne vrijednosti ponuđenih roba porijeklom iz
- c) naša ponuda ne uživa preferencijalni tretman domaćeg

/Ukoliko se na ponudu ne može primjeniti preferencijalni faktor domaćeg, navesti da se na ponudu ne primjenjuju odredbe o preferencijalnom tretmanu domaćeg./

5. Ova ponuda važi _____ (broj dana ili mjeseci se upisuju i brojčano i slovima, a u slučaju da se razlikuju, validan je rok važenja ponude upisan slovima), računajući od isteka roka za prijem ponuda, tj. do [...../...../.....] (datum).

6. Garancija za ponudu je dostavljena u skladu sa zahtjevima iz tenderske dokumentacije.

7. Ako naša ponuda bude najuspješnija u ovom postupku javne nabavke, obavezujemo se: dostaviti dokaze o kvalificiranosti, u pogledu lične sposobnosti, ekonomske i finansijske sposobnosti, tehničke i profesionalne sposobnosti, koji su traženi tenderskom dokumentacijom i u roku koji je utvrđen, a što potvrđujemo izjavama u ovoj ponudi.

OVLAŠTENO LICE PONUĐAČA

(ime i prezime)

(potpis)

(mjesto i datum)

M.P.

Uz ponudu je dostavljena sljedeća dokumentacija:
(Popis dostavljenih dokumenata, izjava i obrazaca sa nazivima istih)

- 1.
- 2.
- 3.
- 4.
- 5.
- 6.
- 7.
- 8.
- 9.
- 10.
- 11.
- 12.
- 13.
- 14.
- 15.
- 16.
- 17.
- 18.
- 19.
- 20.

OBRAZAC ZA CIJENU PONUDE – ROBE

Naziv ponuđača: _____

Ponuda br.: _____

Napomena ponuđačima:

U svim slijedećim stavkama, uz uvažavanje opisa u samoj stavci, podrazumjeva se nabavka, isporuka do objekta i ugradnja opreme, uključujući sve potrebne operacije, sav potrebni montažni materijal, kao i svi pripremni i završni radovi uključujući čišćenje i odnošenje viška materijala.

Opis stavki i količine dati su u specifikaciji opreme. Za pozicije, u kojima je naveden proizvođač opreme, ponuđači, u skladu sa članom 54. stav (10) Zakona o javnim nabavkama, mogu ponuditi ekvivalent, a u skladu sa zahtjevanim tehničkim karakteristikama. Ponuđač je obavezan, u slučaju nuđenja ekvivalenta, navesti, koju opremu nudi, te za svaku navedenu poziciju i dijelove pozicije uz ponudu dostaviti kataloške listove i ateste o kvalitetu ponuđene opreme, kojima dokazuje da su ponuđeni proizvodi ekvivalent proizvodima traženog kvaliteta ili navedenog referentnog proizvođača i da se mogu ugrađivati za tražene pozicije. Kataloški listovi moraju biti prevedeni na jedan od službenih jezika u BiH.

Sva nabavljena i ugrađena oprema treba odgovarati predhodno nabavljenoj i ugrađenoj opremi u multimedijalnoj sali, i treba izvršiti povezivanje iste sa predhodno nabavljenom i ugrađenom opremom i programiranje, do pune funkcionalnosti sistema automatizacije i upravljanja.

Redni broj	Opis stavke	Jedinica mjere	Količina	Cijena (KM)	Ukupno (KM)
IZLOŽBENE VITRINE					
D1	Nabavka materijala, transport i izrada izložbene vitrine završne obrade od MDF ploča 8 mm, lakiranih mat PU lakom RAL 7010 ili sličan po odabiru projektanta. Potkonstrukcija čelični kutijasti profil 15x15 mm, unutrašnja obloga foreks 3 mm, u donjoj zoni MDF ploča 8 mm utopljena u debljinu potkonstrukcije. Front vitrine kaljeno staklo 6 mm nalijepljeno na čeličnu potkonstrukciju 15 x 15 mm i emajliranim rubovima u širini debljine vitrine (cca 26 mm). Obrada fronte MDF lajsnama kao i ostatak vitrine sa ugrađenom skrivenom bravicom. Otvaranje makaze vertikalno. U svakoj vitrini je instalirana rasvjeta. Obračun po komadu.				
POZ 01	dim. 50 x 50 x 30 cm	kom	2.00		
POZ 02	dim. 200 x 50 x 35 cm	kom	2.00		
POZ 03	dim. 160 x 50 x 45 cm	kom	2.00		
POZ 12	dim. 50 x 50 x 120 cm	kom	2.00		
POZ 13	dim. 50 x 50 x 100 cm	kom	2.00		
POZ 14	dim. 50 x 50 x 70 cm	kom	2.00		
POZ 15	dim. 50 x 50 x 80 cm	kom	1.00		
POZ 16	dim. 50 x 50 x 50 cm	kom	1.00		
POZ 17	dim. 50 x 50 x 110 cm	kom	2.00		
POZ 19	dim. 50 x 50 x 60 cm	kom	1.00		
POZ 20	dim. 50 x 50 x 65 cm	kom	1.00		
D2	Nabavka materijala, transport i izrada izložbene vitrine - komode izrađene od iveral korpusa 18 mm sa frontama i bokovima od MDF ploča 18 mm, lakirane mat PU lakom RAL 7010 ili sličan po odabiru projektanta. Gornja ploha kaljeno staklo 6 mm sa ladicama u donjoj zoni. Ladica visine 15 cm u gornjoj zoni ima montirano kaljeno staklo 6 mm, sa skrivenom rasvjetom. Ručkice flah metal po odabiru projektanta. Obračun po komadu.				
POZ 04	dim. 130 x 50 x 50 cm	kom	2.00		
POZ 05	dim. 50 x 50 x 50 cm	kom	2.00		

D3	Nabavka materijala, transport i izrada izložbene vitrine završne obrade od MDF ploča 8 mm, lakiranih mat PU lakom RAL 7010 ili sličan po odabiru projektanta. Potkonstrukcija čelični kutijasti profil 15x15 mm, unutrašnja obloga foreks 3 mm, u donjoj zoni MDF ploča 8 mm utopljena u debljinu potkonstrukcije. Dio gornjeg dijela (50 x 50 cm) vitrine kaljeno staklo 6 mm naljepljeno na čeličnu potkonstrukciju 15 x 15 mm i emajliranim rubovima u širini debljine vitrine (cca 26 mm). Otvaranje vertikalno na skrivenim baglamama sa ugrađenom skrivenom bravicom. U svakoj vitirni je instalirana rasvjeta. Obračun po komadu.				
POZ 06	dim. 260 x 50 x 50 cm	kom	2.00		
POZ 21	dim. 50 x 40 x 120 cm	kom	1.00		
POZ 23	dim. 50 x 40 x 100 cm	kom	1.00		
D4	Nabavka materijala, transport i izrada izložbene vitrine završne obrade od MDF ploča 8 mm, lakiranih mat PU lakom RAL 7010 ili sličan po odabiru projektanta. Potkonstrukcija čelični kutijasti profil 15x15 mm, unutrašnja obloga foreks 3 mm, u donjoj zoni MDF ploča 8 mm utopljena u debljinu potkonstrukcije. Dio gornjeg dijela (50 x 50 cm) vitrine kaljeno staklo 6 mm naljepljeno na čeličnu potkonstrukciju 15 x 15 mm i emajliranim rubovima u širini debljine vitrine (cca 26 mm). Otvaranje horizontalno na skrivenim baglamama sa ugrađenom skrivenom bravicom. U svakoj vitirni je instalirana rasvjeta. Obračun po komadu.				
POZ 07	dim. 170 x 50 x 50 cm	kom	2.00		
POZ 08	dim. 180 x 50 x 30 cm	kom	2.00		
D5	Nabavka materijala, transport i izrada izložbene kutije završne obrade od MDF ploča 8 mm, lakiranih mat PU lakom RAL 7010 ili sličan po odabiru projektanta. Potkonstrukcija čelični kutijasti profil 15x15 mm. Obračun po komadu.				
POZ 11	dim. 50 x 50 x 160 cm	kom	1.00		
POZ 22	dim. 50 x 40 x 70 cm	kom	1.00		
D6	Nabavka materijala, transport i izrada izložbene vitrine - komode sa ladicom izrađene od iveral korpusa 18 mm sa frontama, gornjom pločom i				

	bokovima od MDF ploča 18 mm, lakirane mat PU lakom RAL 7010 ili sličan po odabiru projektanta. Ladica visine 15 cm u gornjoj zoni ima montirano kaljeno staklo 6 mm, sa skrivenom rasvjetom. Ručkice flah metal po odabiru projektanta. Obračun po komadu.				
POZ 18	dim. 50 x 50 x 50 cm	kom	2.00		
D7	Nabavka materijala, transport i izrada izložbene vitrine sa ladicama dimenzija širina 125 cm, visina 230 cm i dubina 50 cm, sa ostakljenim dijelom u gornjoj zoni. Ram ostakljenog krila, fronte i ladica izrađeni od MDF ploča 18 mm, lakirani mat PU lakom RAL 7010 ili sličan po odabiru projektanta. Korpus od iveral ploča 18 mm. Ostakljeno krilo dimenzija 115 x 140 cm, otvaranje horizontalno sa skrivenom bravicom. U donjoj zoni 2 ladice visine 15 cm, u gornjoj zoni ima montirano kaljeno staklo 6 mm, sa skrivenom rasvjetom. Ručkice flah metal po odabiru projektanta. Obračun po komadu.	kom	2.00		
D8	Nabavka materijala, transport i izrada dvokrilnih uklapajućih vrata na plakaru i tehničkom ormaru sa skrivenim ramom, izrađen od MDF ploča 18 mm lakiranih mat PU lakom RAL 7010 ili sličan po odabiru projektanta. Ručkice skrivene po odabiru projektanta. Dimenzije cca 120 x 230 cm. Obračun po komadu.	kom	2.00		
UKUPNO					
POPUST					
UKUPNO SA POPUSTOM					
PDV 17%					
UKUPNO SA PDV-om					

Napomena:

1. Cijene moraju biti izražene u KM. Za svaku stavku u ponudi mora se navesti cijena.
2. Cijena ponude se iskazuje bez PDV-a i sadrži sve naknade, koje ugovorni organ treba platiti dobavljaču. Ugovorni organ ne smije imati nikake dodatne troškove osim onih, koji su navedeni u ovom obrascu.
3. U slučaju razlika između jediničnih cijena i ukupnog iznosa, ispravka će se izvršiti u skladu sa jediničnim cijenama.
4. Jedinična cijena stavke se ne smatra računskom greškom, odnosno ne može se ispravljati.
5. Ovaj obrazac za cijenu ponude je jedna od mogućih opcija.
6. Rok za isporuku i ugradnju opreme je: prema najpovoljnijoj ponudi.

Aneks 3

**Izjava o ispunjenosti uslova iz člana 45. stav (1) tačkaka od a) do d) Zakona o javnim nabavkama BiH
(„Službeni glasnik BiH“ broj: 39/14)**

Ja, niže potpisani _____ /ime i prezime/, sa ličnom kartom broj: _____, izdatom od _____, u svojstvu predstavnika privrednog društva ili obrta ili srodne djelatnosti _____ /navesti položaj, naziv privrednog društva ili obrta ili srodne djelatnosti/, ID broj: _____, čije sjedište se nalazi u _____ /grad/općina/, na adresi _____ /ulica i broj/, kao kandidat/ponuđač u postupku _____ javne nabavke _____ /navesti tačan naziv i vrstu postupka javne nabavke/, a kojeg provodi Ugovorni organ _____ /navesti tačan naziv Ugovornog organa/, za koje je objavljeno obavještenje o javnoj nabavci broj: _____, u „Službenom glasniku BiH“, broj: _____, a u skladu sa članom 45. stavovima (1) i (4) **pod punom materijalnom i kaznenom odgovornošću**

IZJAVLJUJEM

Kandidat/ponuđač _____ u navedenom postupku javne nabavke, kojeg predstavljam, nije:

- a) pravosnažnom sudskom presudom u kaznenom postupku osuđen za kaznena djela organiziranog kriminala, korupcije, prevare ili pranja novca, u skladu s važećim propisima u BiH ili zemlji u kojoj je registriran;
- b) pod stečajem ili predmetom stečajnog postupka ili predmetom postupka likvidacije;
- c) propustio ispuniti obaveze u vezi sa plaćanjem penzionog i invalidskog osiguranja i zdravstvenog osiguranja, u skladu s važećim propisima u BiH ili zemlji u kojoj je registriran;
- d) propustio ispuniti obaveze u vezi sa plaćanjem direktnih i indirektnih poreza, u skladu sa važećim propisima u BiH ili zemlji u kojoj je registriran.

U navedenom smislu sam upoznat sa obavezom kandidata/ponuđača, da u slučaju dodjele ugovora dostavi dokumente iz člana 45. stav (2) tačke od a) do d), na zahtjev Ugovornog organa i u roku kojeg odredi Ugovorni organ, shodno članu 72. stav (3) tačka a).

Nadalje, izjavljujem da sam svjestan da krivotvorenje službene isprave, odnosno upotreba neistinite službene ili poslovne isprave, knjige ili spisa u službi ili poslovanju, kao da su istiniti, predstavlja kazneno djelo, predviđeno Kaznenim zakonima u BiH, te da davanje netačnih podataka u dokumentima, kojima se dokazuje lična sposobnost, iz člana 45. Zakona o javnim nabavkama, predstavlja prekršaj, za koji su predviđene novčane kazne od 1.000,00 KM do 10.000,00 KM za ponuđača (pravno lice) i od 200,00 KM do 2.000,00 KM za odgovorno lice ponuđača.

Također, izjavljujem da sam svjestan da Ugovorni organ, koji provodi navedeni postupak javne nabavke, shodno članu 45. stav (6) Zakona o javnim nabavkama BiH, u slučaju sumnje u tačnost podataka datih putem ove izjave, zadržava pravo provjere tačnosti iznesenih informacija kod nadležnih organa.

Izjavu dao:

Mjesto i datum davanja izjave:

Potpis i pečat nadležnog organa:

M.P.

Aneks 4**Izjava o ispunjenosti uslova iz člana 47. stav (1) tačka a) i stav (4) Zakona o javnim nabavkama
(„Službeni glasnik BiH“ broj 39/14)**

Ja, niže potpisani _____ (ime i prezime), sa ličnom kartom broj: _____, izdatom od _____, u svojstvu predstavnika privrednog društva ili obrta ili srodne djelatnosti _____ (navesti položaj, naziv privrednog društva ili obrta ili srodne djelatnosti), ID broj: _____, čije sjedište se nalazi u _____ (grad/općina), na adresi _____ (ulica i broj), kao kandidat/ponuđač u postupku javne nabavke

_____ (navesti tačan naziv i vrstu postupka javne nabavke), a kojeg provodi Ugovorni organ Fonda memorijala, a u skladu sa članom 47. stavovima (1) i (4) **pod punom materijalnom i kaznenom odgovornošću**

IZJAVLJUJEM

Dokumenti čije obične kopije dostavlja kandidat/ponuđač _____ u navedenom postupku javne nabavke, a kojima se dokazuje ekonomska i finansijska sposobnost iz člana 47. stav (1) tačke od a) do d) su identični sa originalima.

U navedenom smislu sam upoznat sa obavezom kandidata/ponuđača da, u slučaju dodjele ugovora dostavi dokumente iz člana 47. stav (1) tačke a) na zahtjev Ugovornog organa i u roku kojeg odredi Ugovorni organ shodno članu 72. stav (3) tačka a).

Nadalje, izjavljujem da sam svjestan da krivotvorenje službene isprave, odnosno upotreba neistinite službene ili poslovne isprave, knjige ili spisa u službi ili poslovanju kao da su istiniti predstavlja kazneno djelo predviđeno Kaznenim zakonima u BiH, te da davanje netačnih podataka u dokumentima, kojima se dokazuje ekonomska i finansijska sposobnost iz člana 47. Zakona o javnim nabavkama BiH, predstavlja prekršaj, za koji su predviđene novčane kazne od 1.000,00 KM do 10.000,00 KM za ponuđača (pravno lice) i od 200,00 KM do 2.000,00 KM za odgovorno lice ponuđača.

Izjavu dao:

Mjesto i datum davanja izjave:

Potpis i pečat ovlaštenog lica ponuđača:

M.P. _____

Aneks 5

**PISMENA IZJAVA
IZ ČLANA 52. ZAKONA O JAVNIM NABAVKAMA**

Ja, niže potpisani _____ (*ime i prezime*), sa ličnom kartom broj: _____, izdatom od _____, u svojstvu predstavnika privrednog društva ili obrta ili srodne djelatnosti _____ (*navesti položaj, naziv privrednog društva ili obrta ili srodne djelatnosti*), ID broj: _____, čije sjedište se nalazi u _____ (*grad/općina*), na adresi _____ (*ulica i broj*), kao kandidat/ponuđač u postupku javne nabavke _____ (*navesti tačan naziv i vrstu postupka javne nabavke*), a kojeg provodi Ugovorni organ Fonda memorijala, za koje je objavljeno Obavještenje o javnoj nabavci broj (ako je objavljeno obavještenje): _____, u „Službenom glasniku BiH“, broj: _____, a u skladu sa članom 52. stav (2) Zakona o javnim nabavkama, **pod punom materijalnom i kaznenom odgovornošću**

IZJAVLJUJEM

1. Nisam ponudio mito ni jednom licu uključenom u proces javne nabavke, u bilo kojoj fazi procesa javne nabavke.
2. Nisam dao, niti obećao dar, ili neku drugu povlasticu službenom ili odgovornom licu u Ugovornom organu, uključujući i strano službeno lice ili međunarodnog službenika, u cilju obavljanja, u okviru službene ovlasti, radnje koje ne bi trebalo da izvrši, ili se suzdržava od vršenja djela koje treba izvršiti on, ili neko ko posreduje pri takvom podmićivanju službenog ili odgovorna lica.
3. Nisam dao ili obećao dar ili neku drugu povlasticu službenom ili odgovornom licu u Ugovornom organu uključujući i strano službeno lice ili međunarodnog službenika, u cilju da obavi, u okviru svoje službene ovlasti, radnje koje bi trebalo da obavlja, ili se suzdržava od obavljanja radnji, koje ne treba izvršiti.
4. Nisam bio uključen u bilo kakve aktivnosti, koje za cilj imaju korupciju u javnim nabavkama.
5. Nisam sudjelovao u bilo kakvoj radnji, koja je za cilj imala korupciju u toku predmeta postupka javne nabavke.

Davanjem ove izjave, svjestan sam kaznene odgovornosti predviđene za kaznena djela primanja i davanja mita i kaznena djela protiv službene i druge odgovornosti i dužnosti, utvrđene u Kaznenim zakonima Bosne i Hercegovine.

Izjavu dao:

Mjesto i datum davanja izjave:

Potpis i pečat nadležnog organa:

M.P.

Aneks 6

OBRAZAC POVJERLJIVIH INFORMACIJA

Informacija koja je povjerljiva	Brojevi stranica sa tim informacijama u ponudi	Razlozi za povjerljivost tih informacija	Vremenski period u kojem će te informacije biti povjerljive

OVLAŠTENO LICE PONUĐAČA

/ime i prezime/_____
/potpis/_____
/mjesto i datum/

M.P.

Napomena: Povjerljivim se ne mogu smatrati informacije propisane članom 11. Zakona.

Aneks 7

SPISAK REALIZOVANIH UGOVORA – REFERENC LISTA

Red. broj	Predmet ugovora	Vrijeme i mjesto izvršenja ugovora	Vrijednost ugovorenih radova	Kontakt osoba
1				
2				
3				
4				
5				

Potpis i pečat ponuđača _____

Napomena:

Uz referenc listu potrebno je dostaviti potvrde o uspješno realizovanim ugovorima. Naziv i sjedište ugovornih strana ili privrednih subjekata sa potvrde moraju biti isti kao na referenc listi.

Aneks 8.....
[naziv ponuđača].....
[adresa].....
[sjedište].....
[IDB/JIB]

Sarajevo, _____

**FOND KANTONA SARAJEVO ZA
IZGRADNJU I OČUVANJE GROBALJA
ŠEHIDA I POGINULIH BORACA,
MEMORIJALNIH CENTARA I SPOMEN
OBILJEŽJA ŽRTAVA GENOCIDA**
ul. Širokac br. 22
71 000 Sarajevo

PREDMET: MJENIČNA IZJAVA

kojeg zastupa _____ (naziv i sjedište ponuđača),
(ime i prezime), zaključio je Ugovor
(navesti tačan naziv
i vrstu postupka javne nabavke). Na osnovu Ugovora br. _____ od _____,
po kojem predajemo investitoru FOND KANTONA SARAJEVO ZA IZGRADNJU I OČUVANJE
GROBALJA ŠEHIDA I POGINULIH BORACA, MEMORIJALNIH CENTARA I SPOMEN OBILJEŽJA
ŽRTAVA GENOCIDA, 1 (jednu) bjanko potpisanu mjenicu za uredno izvršenje ugovora sa rokom trajanja
_____ u iznosu _____% od ukupne vrijednosti ugovora, po Ugovoru
_____ KM sa PDV-om, što iznosi _____ KM.

Izdavaoc mjenice

Ovlašteno lice _____ (ime i prezime)
_____ (potpis)

Pod moralnom i krivičnom odgovornošću izjavljujem da je potpisnik mjenice ovlašten za potpisivanje po svim transakcijskim računima otvorenim kod bilo koje komercijalne banke u BiH.

Ovlašćuje se FOND KANTONA SARAJEVO ZA IZGRADNJU I OČUVANJE GROBALJA ŠEHIDA I POGINULIH BORACA, MEMORIJALNIH CENTARA I SPOMEN OBILJEŽJA ŽRTAVA GENOCIDA da ispuni bjanko potpisanu mjenicu do visine dospjelih a neizmirenih obaveza iz navedenog Ugovora, te da ispuni sve druge sastavne dijelove mjenice, koji nisu ispunjeni i da upotrijebi ispunjenu mjenicu za naplatu dospjelih a neizmirenih obaveza na teret našeg transakcijskog računa:

_____ (broj transakcijskog računa i naziv banke)

Mjenica se može ispuniti sa klauzulom "bez protesta".

Potpis i pečat

Prilog: - 1 (jedna) mjenica serija: _____

(ovlašteno lice)

Aneks 9

NAZIV I LOGO BANKE

GARANCIJA ZA KVALITET UGRAĐENE I ISPORUČENE OPREME

Datum:

Za Ugovorni organ:

Informisani smo da je naš klijent, _____ [ime i adresa najuspješnijeg ponuđača], od sad pa nadalje označen kao Dobavljač, Vašom Odlukom o izboru najpovoljnijeg ponuđača, broj: _____ od _____. [naznačiti broj i datum odluke] odabran da potpiše, a potom i realizira ugovor o javnoj nabavci roba/radova/usluga _____ [kratak opis ugovora] čija je vrijednost _____ KM.

Također smo informisani da, Vi, kao Ugovorni organ zahtijevate da se kvalitet isporučene i ugrađene opreme garantira u iznosu od _____% od vrijednosti ugovora, što iznosi _____ KM, slovima: _____ [naznačiti u brojkama i slovima vrijednost i valutu garancije], da bi se osiguralo poštivanje ugovorenih obaveza u skladu sa dogovorenim uslovima.

U skladu sa naprijed navedenim, _____ [ime i adresa banke], se obavezuje neopozivo i bezuslovno platiti, na naznačeni bankovni račun, bilo koju sumu koju zahtijevate, s tim što ukupni iznos ne može preći _____ [naznačiti u brojkama i slovima vrijednost i valutu garancije] u roku od tri radna dana po prijemu Vašeg pisanog zahtjeva, a koji sadrži Vašu izjavu da ponuđač/dobavljač ne ispunjava svoje obaveze iz ugovora, ili ih neuredno ispunjava.

Vaš zahtjev za korištenje sredstava pod ovom garancijom prihvatljiv je ako je poslan u potpunosti i ispravno kodiran telefaksom/telegrafom od Vaše banke potvrđujući da je Vaš originalni zahtjev poslan i poštom i da vas isti pravno obavezuje. Vaš zahtjev će biti razmotren i adresiran nakon zaprimanja Vašeg pisanog zahtjeva za isplatu, poslanog telefaksom ili telegrafom na adresu: _____

Ova garancija stupa na snagu _____ [navesti datum izdavanja garancije].

Naša odgovornost prema ovoj garanciji ističe dana _____ [naznačiti datum i vrijeme garancije shodno uslovima iz nacrtu ugovora].

Poslije isteka naznačenog roka, garancija po automatizmu postaje nevažeća. Garancija bi trebala biti vraćena kao bespredmetna. Bez obzira da li će nam garancija biti vraćena, ili ne, nakon isteka pomenutog roka smatramo se oslobođenim svake obaveze po garanciji.

Ova garancija je vaše lično i ne može se prenositi.

Potpis i pečat
(BANKA)

OBAVJEŠTENJE O NABAVCI

PRILOG 1

PRILOG 2

NACRT UGOVORA

Fond Kantona Sarajevo za izgradnju i očuvanje grobalja šehida i poginulih boraca, memorijalnih centara i spomen-obilježja žrtava genocida (skraćeni naziv: Fond memmorijala), ul. Širokac 22, Sarajevo, koga zastupa direktor Zijadić Suad, prof. (u daljem tekstu: Ugovorni organ)
i

_____ (u daljem tekstu:
Dobavljač)

Zajednički naziv za Ugovorni organ i Dobavljač je UGOVORNE STRANE.

zaključili su u Sarajevu, dana _____ .2018.godine

U G O V O R

o nabavci i montaži vitrina i drugog namještaja za muzejsku postavku

I PREDMET UGOVORA

Član 1.

Predmet ovog Ugovora je nabavka i montaža vitrina i drugog namještaja za muzejsku postavku herojima oslobođilačkog rata u multimedijalnom centru Kovači, a sve po jediničnim cijenama Dobavljača prema Ponudi broj: _____ od _____ 2018.godine, koja je sastavni dio ovoga ugovora.

II CIJENA I NAČIN PLAĆANJA

Član 2.

Netto vrijednost ugovora iznosi _____ KM

PDV17% u iznosu od _____ KM

Ugovorne strane su saglasne da ukupna vrijednost ugovora sa uključenim PDV-om 17 % iznosi

_____ KM
 (slovima: _____ i ____/100 KM)

Član 3.

Ugovorne strane su saglasne da će Ugovorni organ Dobavljaču platiti vrijednost ugovora nakon izvršenja predmeta ugovora, a u zakonskom roku od 15 /petnaest/ dana, računajući od dana dostavljanja ovjerene fakture u Fond memorijala.

III ROK

Član 4.

Rok: prema najpovoljnijoj ponudi.

Član 5.

U slučaju kašnjenja u isporuci i ugradnji opreme, do kojeg je došlo krivicom odabranog ponuđača, isti će platiti ugovornu kaznu, u skladu sa Zakonom o obligacionim odnosima u iznosu od 1% vrijednosti ugovora, za svaki dan kašnjenja do urednog ispunjenja, s tim da ukupan iznos ugovorne kazne ne može prijeći 10%, od ukupno ugovorene vrijednosti opreme, koja je predmet ugovora. Odabrani ponuđač je dužan platiti ugovornu kaznu u roku od 7 (sedam) dana od dana prijema zahtjeva za plaćanje od Ugovornog organa.

Ugovorni organ neće naplatiti ugovornu kaznu ukoliko je do kašnjenja došlo usljed više sile. Pod višom silom se podrazumijeva slučaj kada ispunjenje obaveze postane nemoguće zbog vanrednih vanjskih događaja, na koje izabrani ponuđač nije mogao uticati niti ih predvidjeti.

IV GARANTNI ROK

Član 6.

Za opremu iz člana 1.ovog Ugovora dostavlja se garantni list.

Garantni rok traje _____, servis obezbjeđen u Sarajevu.

Garantni rok teče od dana primopredaje.

Montaža osigurana kod Dobavljača.

Dobavljač je obavezan predati Ugovornom organu garantne listove kojim proizvođač garantuje za opremu u toku garantnog roka.

Ugovorni organ se obavezuje na zahtjev Ugovornog organa otkloniti nedostatke i kvarove koji bi nastali zbog ugrađenog nekvalitetnog materijala ili nestručnog rada u garantnom roku.

Ako Dobavljač ne otkloni nedostatke ili kvarove na opremi u roku od 3 (tri) dana, Ugovorni organ može zahtijevati od Dobavljača da mu umjesto iste preda novu opremu koja je u ispravnom stanju.

Ugovorni organ ima pravo nakon isteka roka iz stava 7. na naknadu štete koju bi pretrpio usljed toga što je bio lišen upotrebe opreme od trenutka traženja opravke ili zamjene do njihovog izvršenja.

Član 7.

Dobavljač odgovara Ugovornom organu da predmetna oprema ima određeni kvalitet potreban za njenu redovnu upotrebu.

Dobavljač odgovara za moguće mane u momentu isporuke i prijema isporuke opreme, kao i za mane koje bi se eventualno pojavile kasnije, ako su te mane posljedica uzroka koji su postojali prije prijema opreme od strane Ugovornog organa.

Dobavljač odgovara za moguće mane opreme ako mane Ugovornom organu nisu bile poznate ili mu nisu morale biti poznate u trenutku zaključivanja ovog ugovora, kao i za eventualne skrivene mane.

V MJESTO IZVRŠENJA UGOVORA

Član 8.

Ugovorne strane su saglasne da je mjesto izvršenja ugovora: *Memorijalni centar Kovači – prostor za muzejsku postavku, Sarajevo, Širokac br. 1.*

VI GARANCIJA ZA DOBRO IZVRŠENJE UGOVORA I KVALITET ISPORUČENE I UGRAĐENE OPREME

Član 9.

Dobavljač je dužan u roku od 15 (petnaest) dana, računajući od dana potpisivanja ugovora dostaviti garanciju u vidu mjenice i mjenične za uredno izvršenje ugovora u iznosu od 5% od vrijednosti ugovora sa PDV-om, sa rokom trajanja garancije do potpune realizacije ugovora.

Dobavljač je dužan u roku od 10 (deset) dana nakon internog tehničkog pregleda isporučene i ugrađene opreme dostaviti безусловnu bankarsku garanciju u iznosu od 5% od vrijednosti isporučene i

ugrađene opreme, sa PDV-om, za kvalitet isporučene i ugrađene opreme, sa rokom trajanja od 1 (jedne) godine plus 30 (trideset) dana.

Član 10.

Garancija za dobro izvršenje ugovora i garancija za kvalitet isporučene i ugrađene opreme trebaju biti dostavljene u formi propisanoj u tenderskoj dokumentaciji.

Ukoliko ne nastupi niti jedan od slučajeva, koji bi zahtijevao realizaciju garancije za uredno izvršenje ugovora i garancije za kvalitet isporučene i ugrađene opreme, Ugovorni organ će, po isteku rokova, na koji su izdate garancije, izvršiti povrat dokumenata, koji predstavljaju garanciju za uredno izvršenje ugovora i garanciju za kvalitet izvedenih radova, prema uslovima iz ugovora.

Povrat ili zadržavanje garancije za uredno izvršenje ugovora i garancije za kvalitet isporučene i ugrađene opreme, vršit će se u skladu sa Pravilnikom o obliku garancije za ozbiljnost ponude i izvršenje ugovora.

VII STRUČNI TIM/KOMISIJA

Član 11.

Za praćenje izrade i primo-predaju opreme iz člana 1. ovog ugovora Ugovorni organ imenovat će *Stručni tim/Komisiju*.

VIII RASKID UGOVORA

Član 12.

Ovaj Ugovor se može raskinuti u sljedećim slučajevima:

- Obostranom saglasnošću ugovornih strana.
- U slučaju da jedna od ugovornih strana ne ispunji svoje obaveze.
- Ako, usljed okolnosti koje su van kontrole ugovornih strana (viša sila ili drugo), one nisu u mogućnosti da nastave ili dovrše ugovorene aktivnosti.
- Ugovorni organ zadržava pravo da jednostrano raskine ovaj ugovor, ukoliko Dobavljač neopravdano kasni sa isporukom i ugradnjom opreme, ili isporučena i ugrađena oprema ne odgovara zahtjevanim karakteristikama i standardima kvaliteta navedenim u ponudi Dobavljača.
- Raskid ugovora se daje u pismenoj formi, uz detaljno navođenje razloga za raskid i dostavlja se drugoj ugovornoj strani.

IX OSTALE ODREDBE

Član 13.

Ugovorne strane susaglasne da je Dobavljač obavezan profesionalno i odgovorno saradivati sa izvođačem, koji bude izvodio završne zanatske radove i radove na elektro instalacijama u istom prostoru i u isto vrijeme.

Član 14.

Ugovorni organ će odmah po prijemu isporuke opreme utvrditi kvalitet iste u mjestu isporuke po pravilima Zakona o obligacionim odnosima, o čemu će sačiniti komisijски zapisnik.

Dobavljač je obavezan odmah otkloniti nedostatke po primjedbama Ugovornog organa.

Ukoliko isporučeni predmet ugovora ne odgovara naručenom, u pogledu kvantiteta i asortimana Ugovorni organ isti neće primiti.

Član 15.

Na odnose između ugovornih strana, koji nisu regulisani ovim ugovorom, primjenjuju se odgovarajuće odredbe Zakona o obligacionim odnosima.

Član 16.

Sve eventualne sporove ugovorne strane će rješavati dogovorno, u suprotnom mjesno i stvarno nadležan je sud u Sarajevu.

Član 17.

Ovaj ugovor je sačinjen u 4 /četiri/ istovjetna primjeraka, od kojih Ugovornom organu pripada 1 /jedan/ primjerak, Dobavljaču 2 /dva/ primjerka, a 1 /jedan/ primjerak dostavlja se Stručnom timu.

Član 18.

Ugovor stupa na snagu danom obostranog ovjeravanja i potpisivanja ugovora od strane ovlaštenih zastupnika ugovorenih strana.

ZA UGOVORNI ORGAN

ZA DOBAVLJAČA

DIREKTOR

Zijadić Suad, prof.

Broj:13-14-02-491/18

Broj:

Sarajevo, . _____ 2018.godine

Sarajevo,

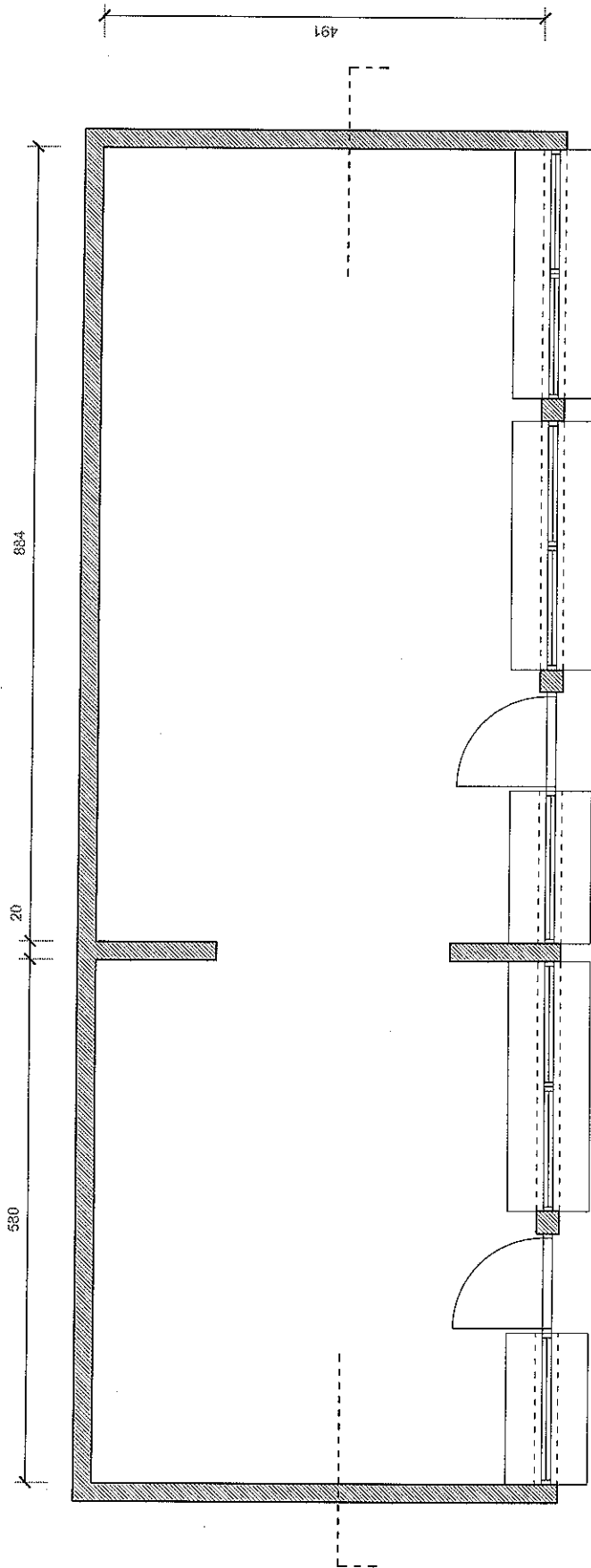

PROJEKT INTERJERLIJA	
INVESTITOR: MEMORIJALNI CENTAR KOVAČI ADRESA: ŠIROKAC 22, SARAJEVO	
OPREMA: MUZEJ HEROJA OSLOBODILAČKOG RATA	
PROJEKT: GLAVNI PROJEKT INTERJERA	
OSNOVA POSTOJEĆEG STANJA	
DIZAJNERI: SAMIRA TANOVIĆ, DR. PEROVIĆ ĐOKIĆ PROJEKTORE: ARMIN SEPIĆ, DR. RIGARI	
MAŠTERLO 1:50	LIST BR. A.1
SARAJEVO, OKTOBAR 2018.	

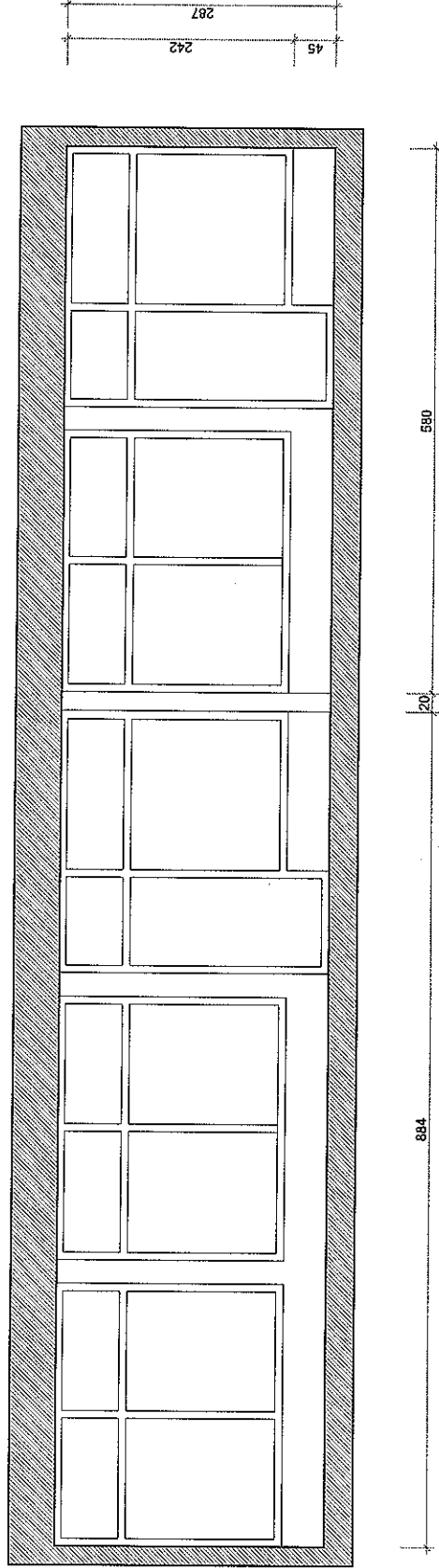

PROJEKT INTERIJERJA	
INSTITUCIJA: MEMORIJALNI CENTAR KOVAČI ADRESA: ŠIROKAC 22, SARAJEVO	
OBJEKAT: MUZEJ HEROJA OSLOBODILAČKOG RATA	
PROJEKT: GLAVNI PROJEKT INTERIJERA	
STADIJUM:	
PRESJEK - POSTOJEĆE STANJE	
GLAVNI PROJEKTANT: SAMIRA TANOVIĆ DR. P.Č. IZ OBLASTI ARHITEKTURE	
PROJEKTOVAO: ARMIN SEPIĆ DR. P.Č. IZ OBLASTI ARHITEKTURE	
MAŠTALO: I.ŠO	LIST BR. A.2
SARAJEVO, OKTOBAR 2018.	

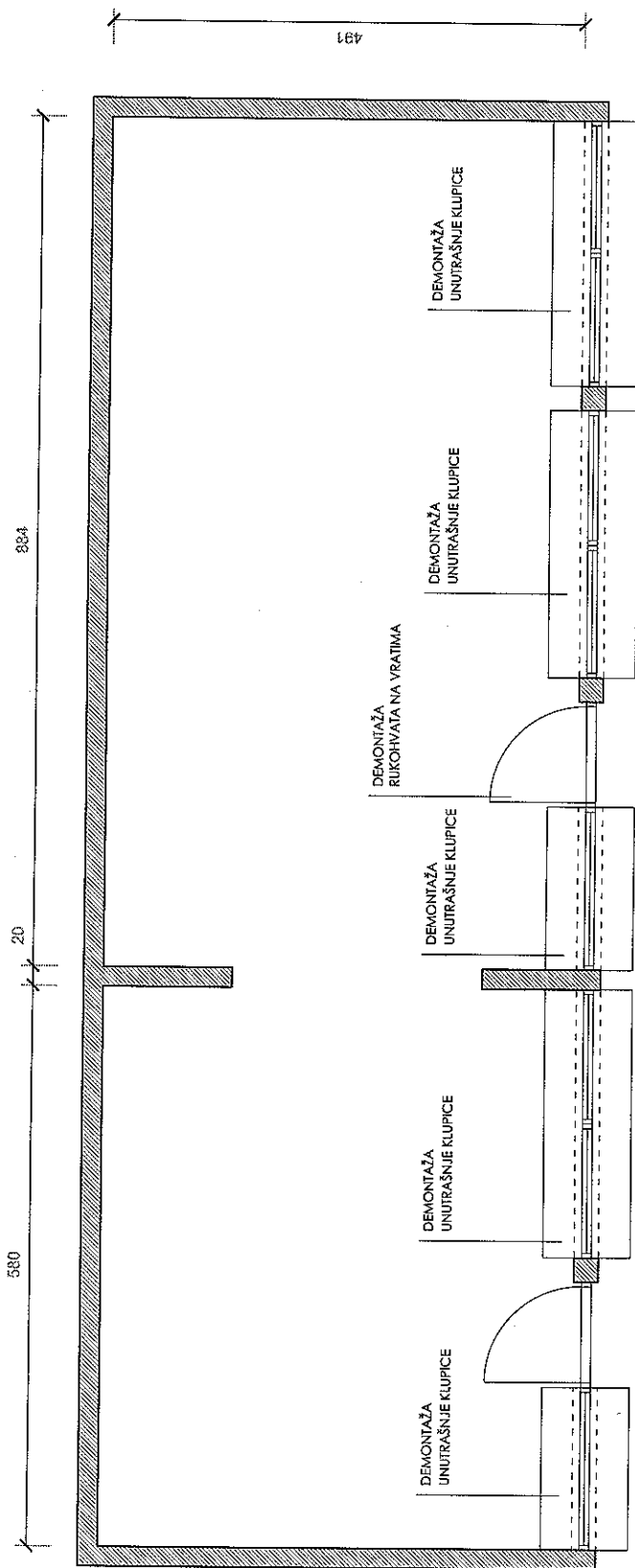

**PROJEKAT
INTERIJERJA**

INVESTITOR: MEMORIJALNI CENTAR KOVAČI
ADRESA: ŠIROKAC 22, SARAJEVO

ODRŽALAC: MUZEJ HEROJA
OSLOBODILAČKOG BATA

PROJEKAT: GLAVNI PROJEKAT INTERIJERA

STADIJ:

PLAN DEMONTAŽE

GLAVNI PROJEKAT: SARINA TANOVIĆ DR. PISARSKOGRUPKE
PROJEKTOVAO: ARMIN SEPIĆ DR. INŽINER

MAŠTALO: MUZEJ HEROJA

LIST BR. A 3

SARAJEVO, OKTOBAR 2018.

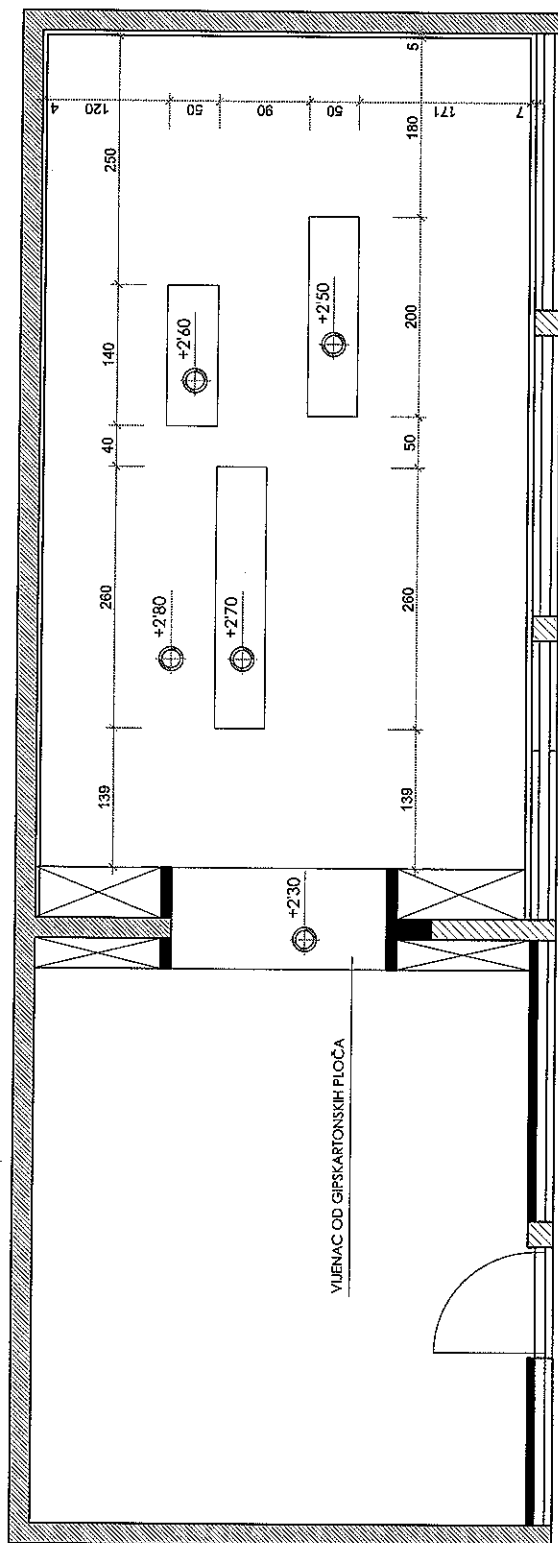

PROJEKAT INTERIJERJA	
INVESTITOR: MEMORIJALNI CENTAR KOVAČI ANDRIJA ŠIROKAC 22 SARAJEVO	
ODRŽALAC: MUZEJ HEROJA OSLOBODILAČKOG BATA	
PROJEKTOR: GLAVNI PROJEKAT INTERIJERA	
NAPISAL:	
PLAN STROPA	
GLAVNI PROJEKAT: SAMIRA TANNOVIĆ DR. INŽENJER ODJELJE	
FEDERACIJE: ARMIN BEGIĆ DR. INŽENJER	
MAŠTALO: 1:50	LIST BR. A.5
SARAJEVO, OKTOBAR 2018.	

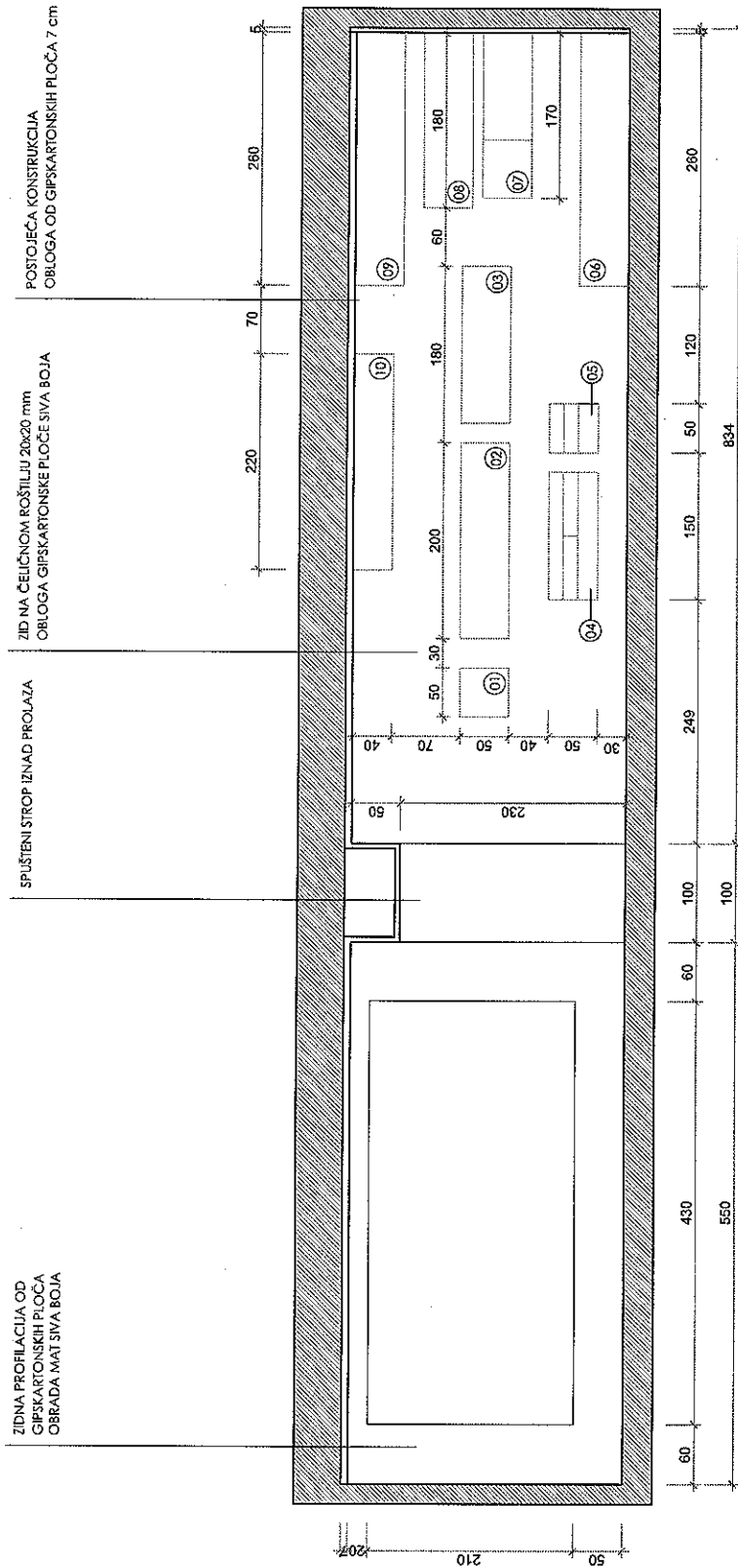

PROJEKT INTERIJERJA	
PROJEKT: MEMORIJALNI CENTAR KOVAČI	
ADRESA: ŠIROKAC 22, SARAJEVO	
ODRABIO: MUZEJ HEROJA	
OSLOBODILAČKOG RATA	
PROJEKT: GLAVNI PROJEKT INTERIJERJA	
SLOJ: PRESJEK 1 - 1	
ODGOVORNI PROJEKTOVAČ: SAMIRA TAHNOVIĆ in. PROJEKTOVAČICE	
PROJEKTOVAČ: ADMIN ŠEPIĆ in. INŽINER	
MAŠTALO: MARILO 1:50	LIST BR. A 6
SARAJEVO, OKTOBAR 2018.	

- IZLOŽBENA KUTIJA
ZAVRŠNA OBRADA MDF MAT
POTKONSTRUKCIJA ČELIK 15x15 mm
UNUTRAŠNOST FOREKS 3 mm
FRONT I BOČNA STRANA KALIENO STAKLO 6 mm
OTVARANJE VERTIKALNO
§ v d
01 50 x 50 x 30
02 200 x 50 x 35
03 160 x 50 x 45
- KOMODA SA LADICAMA
GORNJA PLOHA KALIENO STAKLO 6 mm
KORPUS IVERAL
FRONT I BOČNE STRANE MDF MAT
§ v d
04 130 x 50 x 50
05 50 x 50 x 50
- IZLOŽBENA KUTIJA
ZAVRŠNA OBRADA MDF MAT
POTKONSTRUKCIJA ČELIK 15x15 mm
UNUTRAŠNOST FOREKS 3 mm
GORNJA STRANA KALIENO STAKLO 6 mm
OTVARANJE VERTIKALNO
§ v d
06 260 x 50 x 50
- IZLOŽBENA KUTIJA
ZAVRŠNA OBRADA MDF MAT
POTKONSTRUKCIJA ČELIK 15x15 mm
UNUTRAŠNOST FOREKS 3 mm
FRONT I BOČNA STRANA KALIENO STAKLO 6 mm
OTVARANJE HORIZONTALNO
§ v d
07 170 x 50 x 50
08 180 x 50 x 30
- KUTIJA ZATVORENA
GIPS KARTONSKE PLOČE
ZAVRŠNA OBRADA SIVA MAT
§ v d
09 260 x 50 x 50
10 220 x 40 x 20

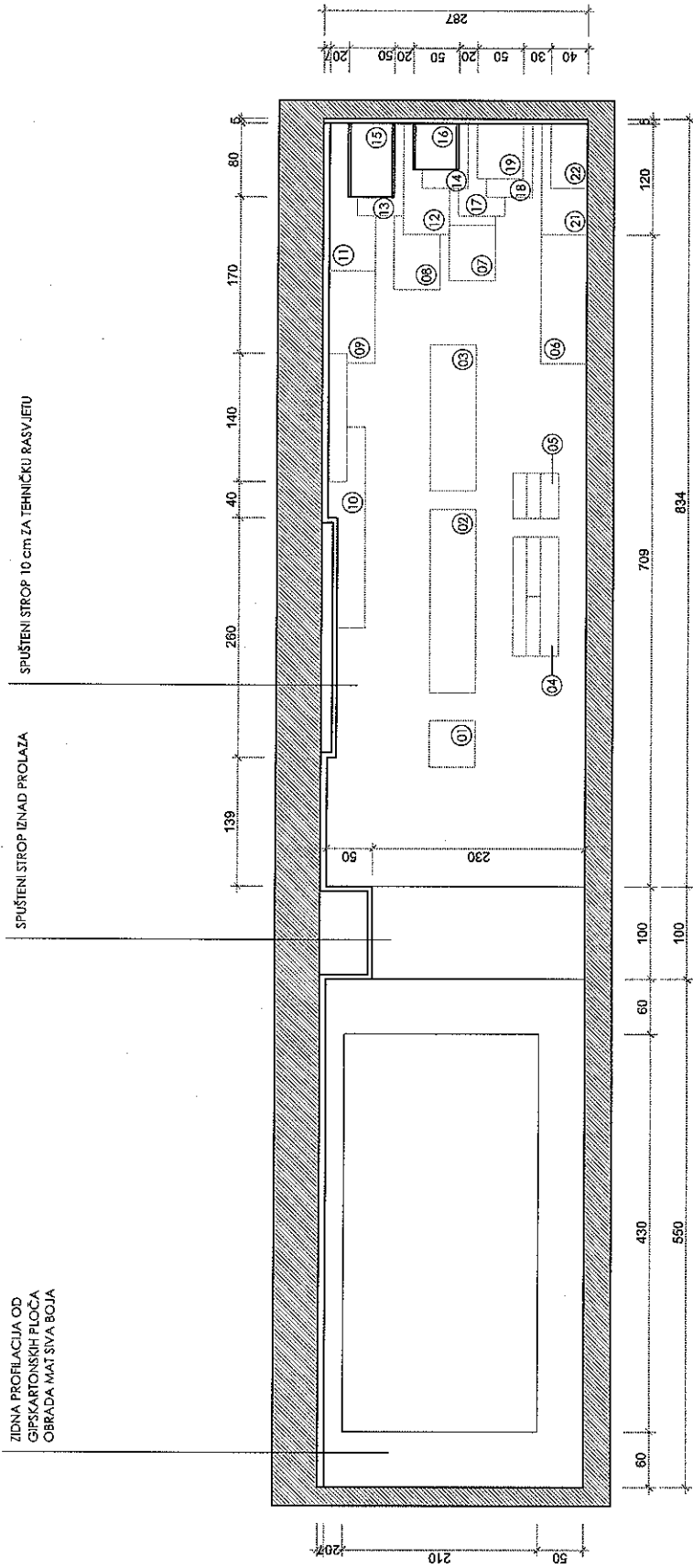

PROJEKAT INTERIJERJA	
PROJEKTOR: MEMORIJALNI CENTAR KOVAČI	ADRESA: ŠIROKAC 22, SARAJEVO
OBJEKAT: MUZEJ HEROJA OSLOBODILAČKOG BATA	
PROJEKTOVAO: GLAVNI PROJEKAT INTERIJERA	
SKUPINA: PRESJEK 2 - 2	
GLAVNODIREKTOR: SAMIR TAHOVIĆ (in. recenzijski odobrenje)	
PROJEKTOVAO: ARMIN BEGIĆ (in. recenzijski odobrenje)	
MAŠTARILLO 1:50	LIST BR. A.7
SARAJEVO, OKTOBAR 2018.	

KUTIJA ZATVORENA
MDF PLOČE 8 mm MAT SIVA
POTKONSTRUKCIJA ČELIK 15x15 mm

š v d
 (11) 50 x 50 x 160
 (22) 50 x 40 x 70

IZOŠBENA KUTIJA
ZAVRŠNA OBRADA MDF MAT
POTKONSTRUKCIJA ČELIK 15x15 mm
UNUTRAŠNJOŠT FOREKS 3 mm
GORNJA STRANA KALIJEVO STAKLO 6 mm
OTVARANJE VERTIKALNO

š v d
 (21) 50 x 40 x 120
 (23) 50 x 40 x 100

KOMODA SA LADICAMA
KORPUS I VERBAL
FRONT I BOČNE STRANE MDF-MAT

š v d
 (18) 50 x 50 x 80

IZOŠBENA KUTIJA
ZAVRŠNA OBRADA MDF MAT
POTKONSTRUKCIJA ČELIK 15x15 mm
UNUTRAŠNJOŠT FOREKS 3 mm
FRONT KALIJEVO STAKLO 6 mm
OTVARANJE NAKLAZE VERTIKALNO

š v d
 (12) 50 x 50 x 120
 (16) 50 x 50 x 50
 (17) 50 x 50 x 110
 (14) 50 x 50 x 70
 (19) 50 x 50 x 60
 (15) 50 x 50 x 80
 (20) 50 x 50 x 65

PROJEKAT INTERIJERJA	
PROJEKT: MEMORIJALNI CENTAR KOVAČI	ADRESA: SIROKAC 22 SARAJEVO
ODRŽALAC: MUZEJ HEROJA OSLOBODILAČKOG RATA	
POSREDOVAČ: GLAVNI PROJEKAT INTERIJERA	
LOKACIJA: PRESJEK 4 - 4	
GLAVNI PROJEKTOVAČ: SAMINA TAHNOVIĆ	OPREMLJENJE: OPREMLJENJE
PROJEKTOVAČ: ARMIN ŠEPIĆ	OPREMLJENJE: OPREMLJENJE
MAŠTERLO 1:25	LIST BR.: A 9
SARAJEVO, OKTOBAR 2018.	

SPUŠTENI STROP 10 cm ZA TEHNIČKU RASVJETU

OBLOGA OD GIPS KARTONSKIH PLOČA 7 cm

ZID NA ČELIČNOM ROŠTILJU 40x40 mm
OBLOGA GIPS KARTONSKE PLOČE SIVA BOJA

ZID NA ČELIČNOM ROŠTILJU 40x40 mm
OBLOGA GIPS KARTONSKE PLOČE SIVA BOJA

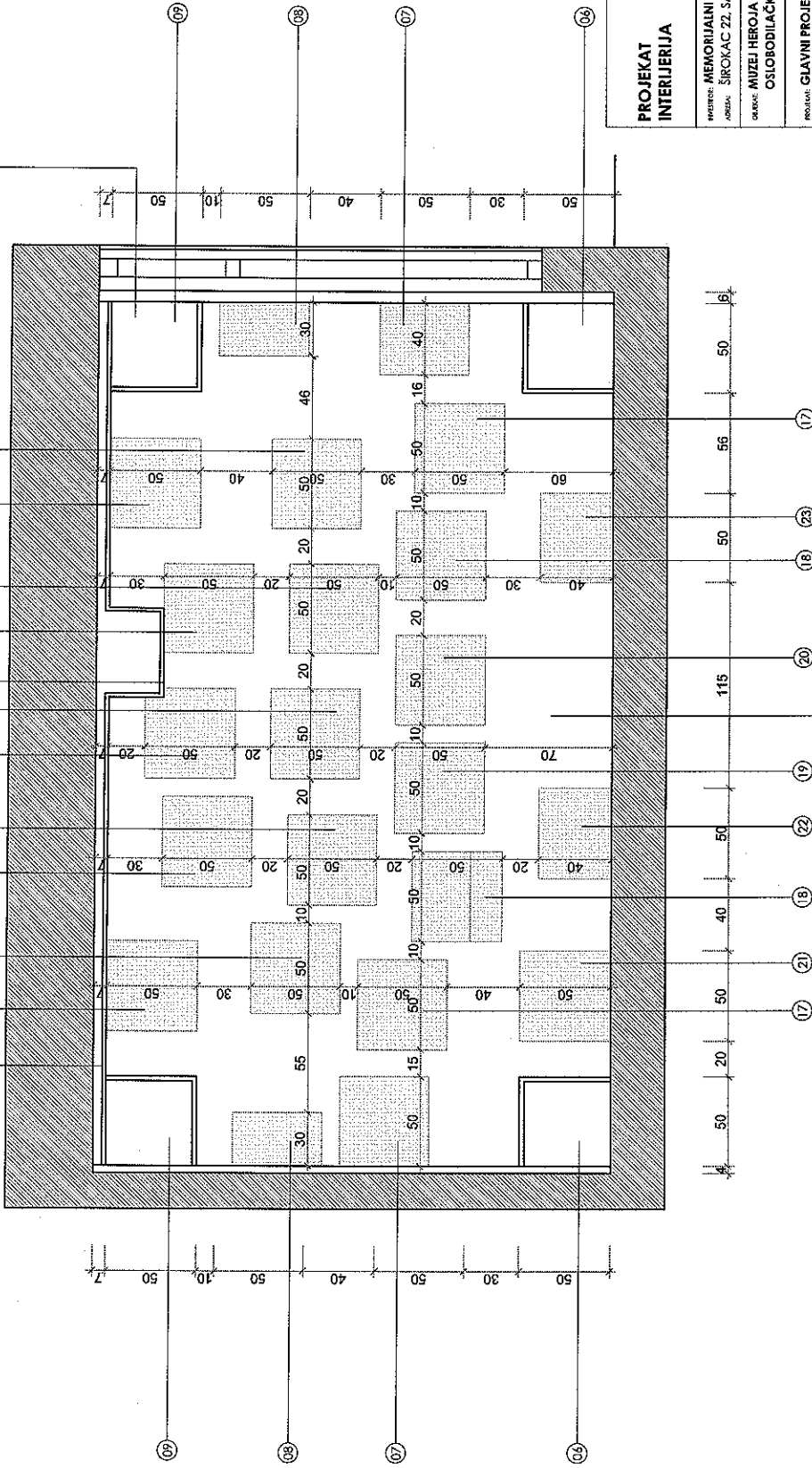

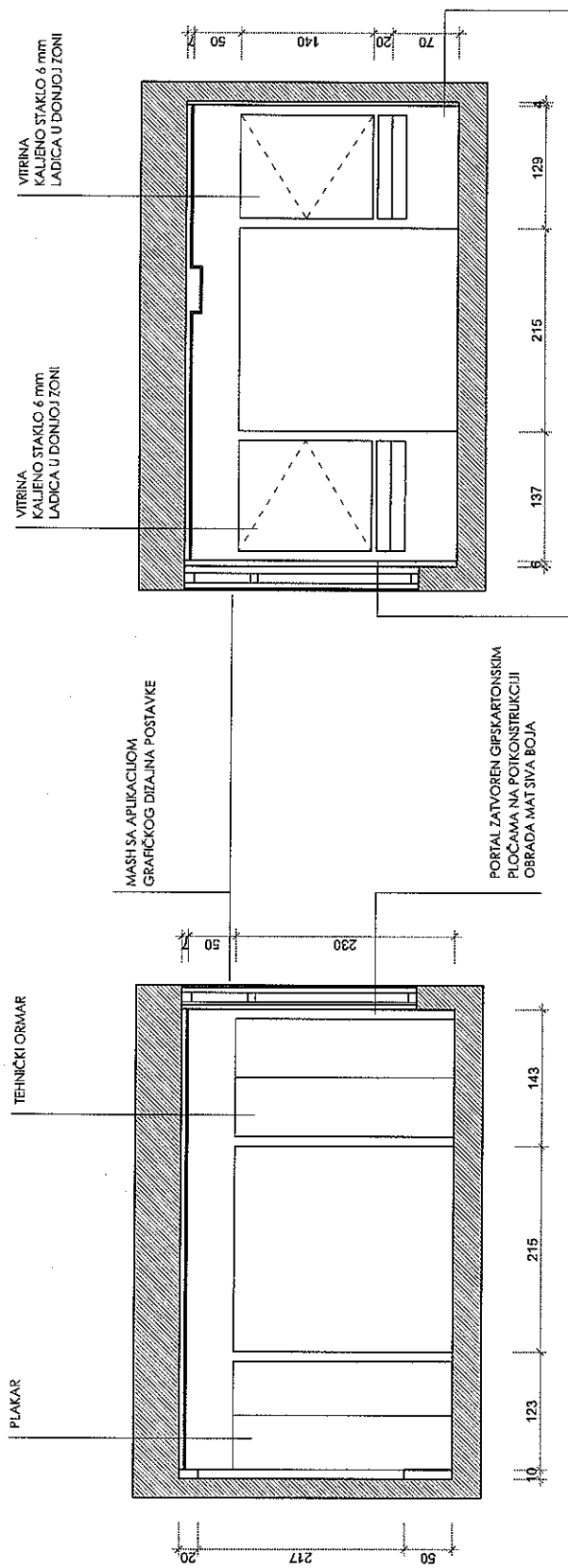

**PROJEKAT
INTERIJERJA**

KLJESTOR: MEMORIJALNI CENTAR KOVAČI
ADRESA: SROKAC 22 SARAJEVO

ORJAVI: MUZEJ HEROJA
OSLOBODILAČKOG RATA

PROJEKT: GLAVNI PROJEKAT INTERIJERJA

NOZIV: **PRESJEK 5 - 516 - 6**

OSNOVNI PROJEKAT: SAMINA TANOVIĆ dipl. inženjer arhitekture
PROJEKCIJA: ARMIN ŠEPIĆ dipl. inženjer arhitekture

MJERILLO 1:50 LIST BR. A 10

SARAJEVO, OKTOBAR 2018.

01 50 x 50 x 30 cm

IZLOŽBENA KUTIJA
ZAVRŠNA OBRADA MDF MAT
POTKONSTRUKCIJA ČELIK 15x15 mm
UNUTRAŠNJOŠT FOREKS 3 mm
FRONT KALJENO STAKLO 6 mm
OTVARANJE MAKAZE VERTIKALNO

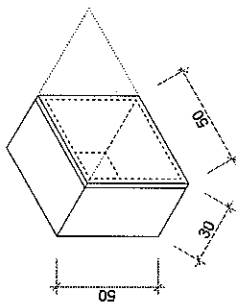

02 200 x 50 x 35 cm

IZLOŽBENA KUTIJA
ZAVRŠNA OBRADA MDF MAT
POTKONSTRUKCIJA ČELIK 15x15 mm
UNUTRAŠNJOŠT FOREKS 3 mm
FRONT KALJENO STAKLO 6 mm
OTVARANJE MAKAZE VERTIKALNO

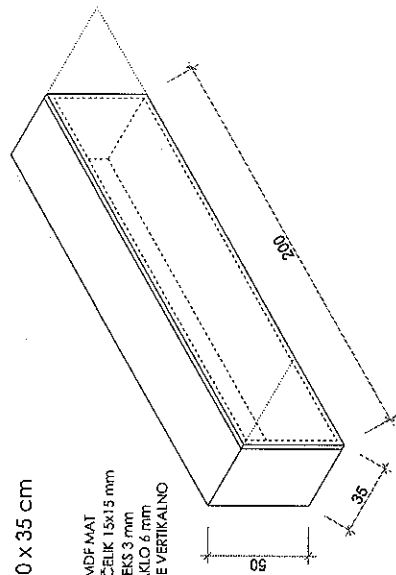

03 160 x 50 x 45 cm

IZLOŽBENA KUTIJA
ZAVRŠNA OBRADA MDF MAT
POTKONSTRUKCIJA ČELIK 15x15 mm
UNUTRAŠNJOŠT FOREKS 3 mm
FRONT KALJENO STAKLO 6 mm
OTVARANJE MAKAZE VERTIKALNO

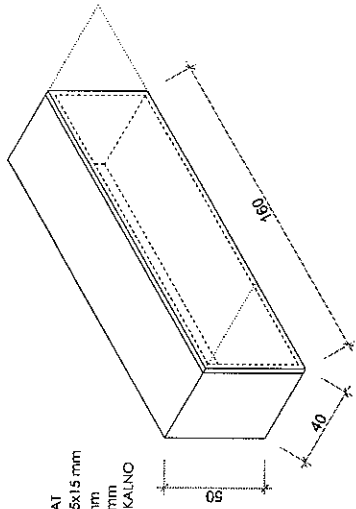

04 130 x 50 x 50 cm

KOMODA SA LADICAMA
GORNJA PLOHA KALJENO STAKLO 6 mm
KORPUS IVERAL
FRONTE I BOČNE STRANE MDF MAT

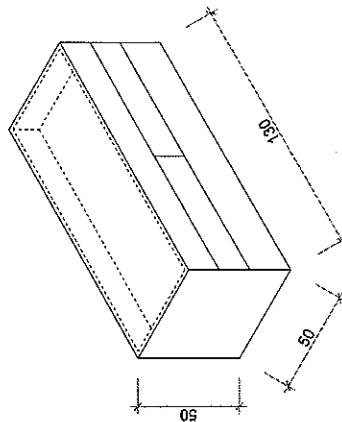

05 50 x 50 x 50 cm

KOMODA SA LADICAMA
GORNJA PLOHA KALJENO STAKLO 6 mm
KORPUS IVERAL
FRONTE I BOČNE STRANE MDF MAT

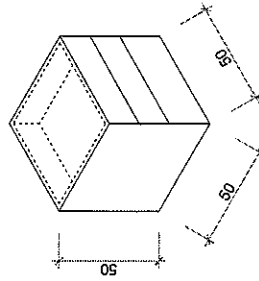

06 260 x 50 x 50 cm

IZLOŽBENA KUTIJA
ZAVRŠNA OBRADA MDF MAT
POTKONSTRUKCIJA ČELIK 15x15 mm
UNUTRAŠNJOŠT FOREKS 3 mm
GORNJA STRANA KALJENO STAKLO 6 mm
OTVARANJE VERTIKALNO

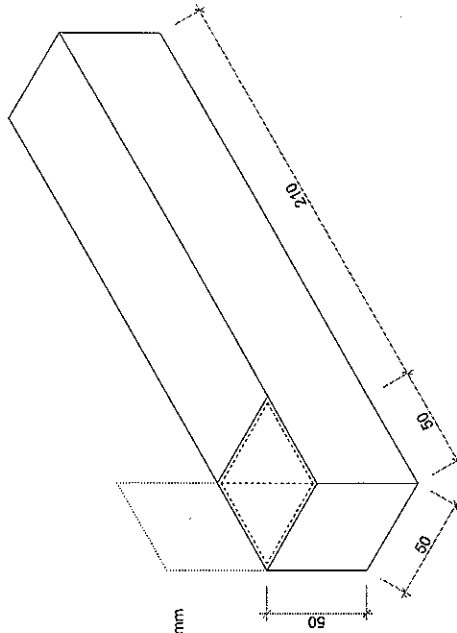

08 180 x 50 x 30 cm

IZLOŽBENA KUTIJA
ZAVRŠNA OBRADA MDF MAT
POTKONSTRUKCIJA ČELIK 15x15 mm
UNUTRAŠNJOŠT FOREKS 3 mm
FRONT I BOČNA STRANA
KALJENO STAKLO 6 mm
OTVARANJE HORIZONTALNO

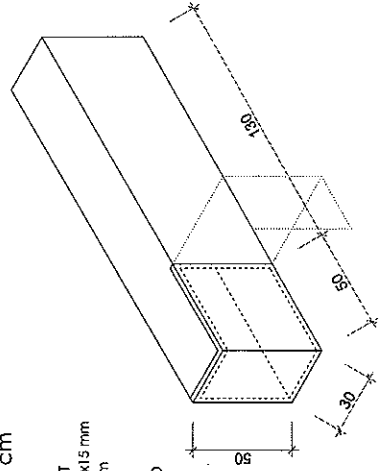

PROJEKAT INTERIJERJA

INVIKCIJE: MEMORIJALNI CENTAR KOVACI
ADRESA: ŠIROKAC 22, SARAJEVO

OSNOVA: MIJEJ HEROGJA
OSLOBODILAČKOG RATA

PROJEKAT: GLAVNI PROJEKAT INTERIJERA

SARAJEVO

POZICIJE IZLOŽBENIH VITRINA

OSNOVNI PROJEKAT: SAMINA TANOVIĆ - PR. PROJEKTOVANJE
PROJEKTOVANJE: ARMIN SEPIĆ - PR. IZVEDBA

MAJERLO 1/25 LUST BR. A 11

SARAJEVO, OKTOBAR 2018.

19) 50 x 50 x 60 cm

IZLOŽBENA KUTIJA
ZAVRŠNA OBRADA MDF MAT
POTKONSTRUKCIJA ČELIK 15x15 mm
UNUTRAŠNJIJOST FOREKS 3 mm
FRONT KALJENO STAKLO 4 mm
OTVARANJE MAKAZE VERTIKALNO

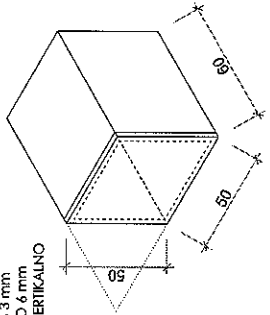

20) 50 x 50 x 65 cm

IZLOŽBENA KUTIJA
ZAVRŠNA OBRADA MDF MAT
POTKONSTRUKCIJA ČELIK 15x15 mm
UNUTRAŠNJIJOST FOREKS 3 mm
FRONT KALJENO STAKLO 6 mm
OTVARANJE MAKAZE VERTIKALNO

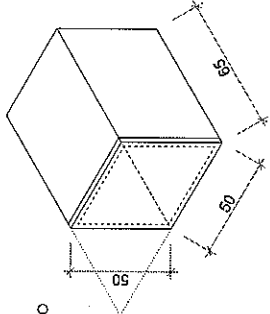

21) 50 x 40 x 120 cm

IZLOŽBENA KUTIJA
ZAVRŠNA OBRADA MDF MAT
POTKONSTRUKCIJA ČELIK 15x15 mm
UNUTRAŠNJIJOST FOREKS 3 mm
FRONT KALJENO STAKLO 6 mm
OTVARANJE MAKAZE VERTIKALNO

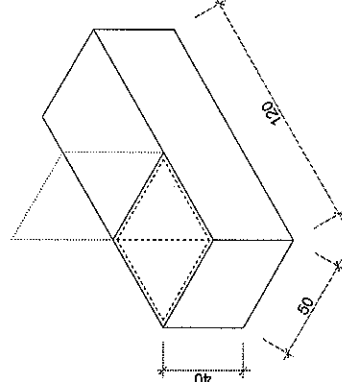

22) 50 x 40 x 70 cm

KUTIJA ZATVORENA
MDF PLOČE 8 mm MAT SIVA
POTKONSTRUKCIJA ČELIK 15x15 mm

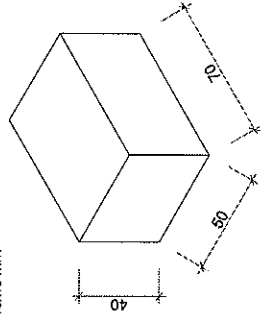

23) 50 x 40 x 100 cm

IZLOŽBENA KUTIJA
ZAVRŠNA OBRADA MDF MAT
POTKONSTRUKCIJA ČELIK 15x15 mm
UNUTRAŠNJIJOST FOREKS 3 mm
FRONT KALJENO STAKLO 6 mm
OTVARANJE MAKAZE VERTIKALNO

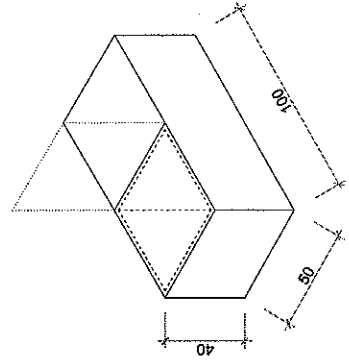

PROJEKT
INTERIJERJA

INŽINJER: MEMORIJALNI CENTAR KOVAČI
ARBAJ: ŠIROKAC 22 SARAJEVO

ODRŽALAC: MUZEJ HEROJA
OSLOBODILAČKOG RATA

PROJEKT: GLAVNI PROJEKT INTERIJERA

STUDIJE
POZICIJE IZLOŽBENIH VITRINA

GLAVNI ODGOVOR: SAMIRA TANOVIĆ dipl. inženjer iz oblasti
PROJEKTOVANJE: ARMIN ŠEPIĆ dipl. inženjer

MAŠBILLO 1:25 LIST BR. A.13

SARAJEVO, OKTOBAR 2018.